

Bergensposten.

NR.1

mars 2014

17. ÅRGANG



KONGERIGET NORGE'S
GRUNDLOV,

givet i Rigetsforsamlingen paa Eidsvoll den 17^{de} Mai 1814
og stadfæstet af
Kongeriget Norges og Sveriges Rigsrets Forning,
nærmere bestemt i Norges øverste lovgivende Storting den 7^{de} November s.å.

(The following text is a dense transcription of the Norwegian Constitution of 1814, including articles on the form of government, the powers of the monarch, the Riksdag, and the rights of citizens.)



STATSARKIVET I BERGEN

Bergensposten er en publikasjon som har vært utgitt av Statsarkivet i Bergen siden 1998. Dette er det 37. heftet i rekken.

Ansvarlig redaktør: Yngve Nedrebø
Ansvarlig for utforming: Tom Myrvold
Trykk: Statsarkivet i Bergen
Opplag: ca. 1000
Redaksjon avsluttet: 28.februar 2014
Forsiden:

Bergensposten.

Innhold

Fra redaktøren	2
Kenneth Bratland: En slektskrønike fra Lindås	3
Arne Arvid Rasmussen: Trykkefrihet og fornærmelse mot myndigheter	12
Christian Brun Larsen: Alexander Etienne Bull: Fiolinist agronom, impresario og rentier	23
Gina Dahl: Kirken og basiller- kampen for spytebakker og hygieniske alterkalker ..	35
Gina Dahl: Gudstjeneste på lufta- et spadestik i radiosendingens utfordringer i de første tiår	49

Fra redaktøren:

Vi er inne i jubileumsåret 2014, og Bergensposten forbereder seg på markeringen av at det er 200 år siden 17. mai 1814. Neste nummer, som skal komme like før 17. mai, vil legge hovedvekt på stoff knyttet til markeringen av Grunnlovsjubileet.

Kenneth Bratland har skrevet fem bind av Åsane bygdebok, og har en levende interesse seg for slektshistorie. Han deler denne gangen en slektskrønike fra Lindås med leserne.

Arne Arvid Rasmussen er jurist og var gjennom mange år førstebyfogd i Bergen. Han har stor interesse for rettshistorie, og har gått gjennom og laget registre til en rekke bergenske dombøker både fra 1700- og 1800-tallet. Grunnloven gav en rekke garantier til folket, blant disse trykkefrihet. Rasmussen ser i sin artikkel på hvordan disse nye prinsippene slo gjennom i faktisk utøvelse av dommergjerningen.

Christian Brun Larsen har gjennom lang tid interessert seg for Ole Bull og hans nærmeste familie. I dette nummeret er det Alexander Bull, Ole Bull's sønn, som er tema. Alexander Bull forsøkte å gå i sin berømte fars fotspor, og var i perioder turnerende fiolinist. Hele tiden måtte han finne seg i å bli sammenlignet med sitt faderlige opphav. Mange har gitt et inntrykk av at Alexander Bull kom til kort i sammenligningen. Brun Larsen tegner et annet bilde av ham. Alexander var en rikt utrustet mann som var utøvende musiker, suksessrik impresario, agronom, godseier og industrigründer. Og selv om han hadde ord på seg for å være uten tilstrekkelig evne til «å mele egen kake», klarte han i motsetning til sin berømte far å bygge opp en ikke ubetydelig formue.

Gina Dahl er religionshistoriker, og har kost seg med samlingen av rundskriv og forordninger i Statsarkivet i Bergen. Hun har sett på kampen for økt hygiene i kirkene tidlig på 1900-tallet, en kamp bygd på gryende forståelse for smitte som årsak til sykdom. Den andre artikkelen hennes i dette nummeret ser på introduksjonen av egne radiogudstjenester.

Yngve Nedrebø

Kenneth Bratland:

En slektskrønike fra Lindås

I 2011 var undertegnede på besøk hos Klara Boge (1920-2012) i Ytre Arna. Hun var søskenbarn til min oldefar Oskar August Boge (1909-1969). Bakgrunnen for besøket var at jeg skulle intervju Klara om hennes farsslekt i Ytre Arna. Det resulterte i en artikkel i sogebladet Mål og Miljø, som Arna Sogelag og Arna Mållag gir ut. I stuen hadde Klara bilder av de fire besteforeldrene sine. Da jeg spurte henne om hvor hennes mormor og morfar bodde fortalte hun meg at de bodde på en plass under Lindås prestegård. Da var nysgjerrigheten min pirret.

Klaras foreldre og søsken:

Nils Martin Nilsen Boge (1890-1977) giftet seg i 1914 med Petra Bertinsdtr. Lindås (1894-1982). Han var spinneriformann og reparatør ved bomullsfabrikken i Ytre Arna. De fikk fire barn: Nelly Petra (1914-1999), Marta (1916-1993), Neumann (1918-1988) og Klara Johanna (1920-2012). Moren Petra var flink til å fortelle barna om barndommen sin. Hun fortalte at søsteren Olina Bertinsdtr. Lindås, f. 1885, arbeidet ved tekstilfabrikken Pedek på Hop i Fana. I 1912 tjente Petra hos en familie i Bergen. Hun tjente da 12 kroner i året. En dag hun hadde fri besøkte hun søsteren på Hop. Der møtte hun Nils. Han utbrøt første gang da han fikk se Petra: «Her kommer hun jeg skal gifte

meg med.» Petra gjengjeldte følelsene, for det gikk ikke lang tid før også hun hadde tatt seg arbeid på Hop. I 1914 ble de gift.

Historien om Dalen

I bygdeboken for Lindås får vi vite at Klaras oldefar, Peder Pedersen Lindås fra Kolås (1844-1922), fikk tinglyst festeseddel på Kolås dalen (senere Lindås bnr. 22 Dalen) i 1876. Men Peder hadde vært plassmann på Lindås fra om lag 1867. Ved folketellingen i 1875 bodde Peder og kona Olina i Dalen. De hadde da 10 sauer og sådde 3 tønner poteter. Klara forteller at oldeforeldrene Peder og Olina ønsket å kjøpe et stykke av prestegården på Lindås. De fikk ikke lov til å kjøpe hos presten, men de kunne få pakte. Hun forteller videre at oldeforeldrene satte opp et steinhus. Steinhellene til dette huset bar de på ryggen. Deretter bygde oldefaren Peder seg et stort våningshus i Dalen. I begynnelsen eller etableringsfasen var dette et blodslit for dem. Til sammen hadde Peder og Olina åtte barn:

a. Lars, f. 1862 på Risnes i Masfjorden, d. 1944, gift 1887 med Brita Sevatsdtr. Kjetland f. 1858, d. 1948. Bosted: Kjetland i Masfjorden. Olina fikk sønnen Lars i 1862 med ungar Erik Klausen Indre Haugsdal, f. 1844 i

Masfjorden d. 1920.

b. Peder, f. 1864 på Haukås i Lindås, d. 1890, gift 1889 med Kari Olsdr. Tangedal f. 1849 d. 1924. Bosted: Einestrånd. Peder fikk sønnen Peder i 1864 med Synneve Rasmusdr. Hopland, f. 1835 i Austrheim, d. 1913.

c. Bertin, f. 1865 på Kolås i Lindås, d. 1920, gift 1887 med Elisabeth Jakobsdr. Einestrånd ,f. 1862 ,d. 1934. Bosted: Dalen i Lindås.

d. Severine, f. 1867 på Lindås, d. 1867.

e. Severine, f. 1868, på Lindås d. 1940, gift 1892 med Nils Olsen Sævrøy, f. 1871, d. 1924. Bosted: Sævrøy i Austrheim.

f. Martina, f. 1871, på Lindås. Hun tjente på Tykhelle i Lindås i 1891, men i 1910 var hun gift og bodde i Fister i Rogaland

g. Petra, f. 1873, på Lindås d. 1873.

h. Karen Elida, f. 1879, på Ystebø på Radøy gift 1902 med Erik Ingvald Kolbeinsen Skår, f. 1878, d. 1967. Bosted: Kopervik på Karmøy. Peder fikk som gift mann Karen Elida med Kristina Didriksdr. Ystebø f. 1857.

Etter hvert som barna kom ble det behov for mer mat. Ressursene var knappe og ofte måtte fattigkassen bidra med penger til mat og klær. Ved siden av å ha husmannsplassen drev Peder med arbeid i og utenfor Lindåsbygden.



Nils Martin Nilsen Boge. Utlån: Klara Boge

Peder og Olina leide også ut husvære til kjentfolk som arbeidet i Lindåsområdet. Dette gav en kjærkommen inntekt. Utleie av husvære fortsatte neste generasjon Bertin og Elisabeth med. Da Bertin og Elisabeth overtok plassen i Dalen, skulle Bertins foreldre ha kår. Men ifølge Klara sa de kåret fra seg. Den bakenforliggende årsaken var nok at det var knappe ressurser. Det var vel også hovedårsaken til at de flyttet til Bergen, hvor Peder fikk seg arbeid.



Petra Boge, født Lindaas. Utlån: Klara Boge

Oldefar

I bygdebok for Lindås får vi vite at Peder Pedersen Lindås f. 1844 foruten å drive husmannsplassen Dalen, var steinarbeider og smed. Klara forteller at oldefaren var en flink smed som bodde i Solheimsviken i Bergen. I 1899 flyttet Klaras oldeforeldre til Bergen. I folketellingen 1900 bodde Peder og Olina i Kaigaten 13 i Bergen. Han var da arbeider. I 1900 bodde også Randine Hansdtr. Synnevåg f. 1872 i

Austrheim hos dem i Kaigaten. Randine var da «Vogterske paa Børneasyl». Klara har også en historie å fortelle om Randina:

”Oldefar Peder hadde tjenestepiken Randina da han bodde i Bergen. Da han sluttet å arbeide i Solheimsviken i skipsbyggeri, flyttet han til Stavanger hvor han arbeidet hos Bjelland. Med på flyttelasset var også Randina. Oldemor fikk ikke være med. Hun flyttet tilbake til sønnen Bertin i Dalen. Da oldefar døde i 1922 fikk Randina fraktet kisten til hennes hjemsted Austrheim, hvor han ble gravlagt. Oldefar og Randina var samboere». I 1910 og 1912 var Peder løsarbeider i Bergen. Han bodde da sammen med kona Olina og Randina i Lyder Sagensgate 12. Husleien var i 1910 på 114 kroner i året. Randina var i 1910 vaskeriarbeider. Omkring 1915 flyttet Peder og Randina til Stavanger. Klaras historie om de to blir bekreftet i klokkeboken for Austrheim. Løsarbeider Peder Pedersen Lindås er ført inn som begravd. I klokkeboken er det opplyst at Peder døde 21. februar 1922 i Stavanger og gravlagt ved Austrheim kirke 25. februar samme år. Det er også en merknad til: «Randine H. Synnevåg kjøpte grav til ham på Austrheim».

Jakob Hveding, Sognepræst til Lindaas
 gjør vitterligt:
 Da Pladsmænd Peder Pedersen Dags Dato
 har frasagt sig Brugen af det ham ved
 Fæsteseddel af 3 Marts 1876 tilbyggede
 Plads under Lindaas Præstegaard, Kolaas-
dalen kaldet, fæster jeg herved i Medhold
 Lov om Husmandsvæsenet af 24 Septbr 1851
 bemeldte Plads til hans Søn Bertin Pedersen
 paa følgende Vilkaar:

1. Han skal røgte og dyrke Pladsen paa
 bedste Maade, holde fornødent Gjerde

Festekontrakt anno 1890

Ofte var betingelsene for husmannsfolket harde. Husmannen fikk som regel rydde et utmarksområde som var «skrint». Dalen var intet unntak. I prestearkivet for Lindås prestegjeld finner vi denne festekontrakten:

Jakob Hveding, Sognepræst til
 Lindaas gjør vitterlig:

Da Pladsmænd Peder Pedersen
 Dags Dato har frasagt sig Brugen
 af det ham ved Fæsteseddel af 3
 Marts 1876 tilbyggede Plads under
 Lindaas Præstegaard, Kolaas-
 dalen kaldet, fæster jeg herved
 af Lov om Husmandsvæsenet af 24
 Septbr 1851 bemeldte Plads til
 hans Søn Bertin Pedersen paa
 følgende Vilkaar:

1. Han skal røgte og dyrke Pladsen
 paa bedste Maade, holde fornødent
 Gjerde om samme, saa at
 Præstegaardens Fæ og Faar kan
 beite omkring samme uden at
 bortjages af Hund.

2. Alle til Pladsens Drift fornødne
 Huse kan han selv at anskaffe, og
 blive disse hans Eiendom. Naar
 Fæstet af hvilkensomhelst Grund
 ophører, skal der ikke paahvile
 Sognepræsten nogen Forpligtelse
 til at kjøbe samme.

3. Intet Træ paa Præstegaarden
 maa hugges uden speciel Tilladelse
 og har Pladsmænd nøyie at paase,
 at hans Kjør eller Faar hverken
 Vaar eller Høst trænger sig ind paa
 Præstegaardens Bømarker.

4. I aarlig Afgift har han at svare:

a. 4 Arbeidsdage om Vaaren paa Sognepræstens Kost.

b. 6 Arbeidsdage om Sommeren og 2 Dage om Høsten paa Pladsmandens egen Kost og

c. Kr: 14.00, fjorten Kroner i Penge at betale inden Aarets Udgang.

Pladsen bliver at overtage d. 3 Mai 1890.

5. Indfæstningspenge skal ikke betales.

6. Forøvrigt har han i enhver Henseende, at opføre sig som en tro, paalidelig og velvillig Mand.

Paa disse Vilkaar skal Bertin Pedersen paa sin og eventuelle Enkes Livstid have fri Brugsret over det han herved tilfæstede Plads, Havnegang i Præstegaardens Udmark for det Fæ, der vinterfødtes af Pladsen – Gjeder maa ikke holdes – samt Torv til Brændsel i den ham anviste Torvmyr.

Lindaas Præstegaard 31 Dcbr. 1889

Hveding

At nærværende Husmandskontrakt er forelæst for og vedtaget i alle Punkter af mig erklæres herved ved mit Navns Underskrift.

Bertin Pedersen Lindaas.

Til Vitterlighed

Petra Hveding

Sofie Hveding

Som vi ser av festekontrakten måtte husmannen arbeide for presten på prestegården. Avgiften var tolv arbeidsdager og 14 kroner i året. De fikk beiterett i utmarken for de husdyrene de klarte å vinterføde. Dessuten kunne Bertin og Elisabeth ta torv i tilvist torvmyr. Klara forteller om oldefaren Peder og morfaren Bertin at førstprioriteringen i husholdningen i Dalen var å betale forpaktningavgiften. Presten i Lindås var en «hard» mann, og klarte de ikke å betale denne avgiften risikerte de å bli kastet på dør. Det var derfor «hellig» å betale avgiften til fastsatt tid.

Folketellingen i 1891

I januar 1891 bodde det 8 personer i Dalen. Det var Bertin med kona Elisabeth og de to barna Halvor Severin f. 1888 og Oluf f. 1890. Sammen med dem bodde også Elisabeths mor Olina Hansdtr. som var ugift og født i 1833. Hun arbeidet med jordbruksarbeid. Svigersønnen Bertin drev husmannsplassen. Ved siden av hadde han skyssen med distriktslegen. Bertins foreldre Peder Pedersen og Olina Magnesdtr. bodde også sammen med sønnen i 1891. Peder drev med gråstensmuring. Sammen med dem bodde pleiedatteren Olina Bertinsdtr. f. 1885. Hun var også deres sønnedatter. 1891 tellingen viser at attåtnæringer

var viktige.

Glimt fra Petras oppvekst

En gang skulle de selge ei livkyr i Dalen. Både Petra og søsknene gråt. De kjente hver av husdyrene godt og ville ha dem hos seg. Petra fortalte også at til og med kua var lei seg. Som vanlig var i det gamle bondesamfunnet måtte barna tidlig hjelpe til. Det måtte også barna til Bertin og Elisabeth. Siden Bertin var mye ute på reis for å arbeide forskjellige steder, var det kona og barna som drev husmannsplassen. Klara forteller at hennes mor Petra arbeidet hos foreldrene til en jente som hadde tæring. Hun skulle da passe på den syke jenten. Lønn var det ikke snakk om. Kun kost og losji. Dermed var det en munn mindre å mette i Dalen.

Pasient

For husmannsfolk og småbrukende bønder på 1800- og i første halvdel av 1900-tallet var det vanlig å ha ekstrainntekter. Det kunne være at man tok seg arbeid utenfor plassen eller gårdsbruket eller at man tok imot pleiebarn eller fattiglemmer. Det offentlige betalte bønder og husmannsfolk for å ha pleiebarn til oppfostring og pleiepasienter hos seg. Klara forteller at de i Dalen (dvs. Kolås-dalen) hadde en dame fra Sunnhordland som pasient i 1890-årene. Hun var snill, men av og til litt urolig. Doktoren hadde tilsyn med disse pasientene. En

gang kom doktoren på inspeksjon. Doktoren skulle undersøke pasienten, og ba henne ta av seg klærne. Dette nektet pasienten og sint sa hun til ham: «Om doktoren mente at han skulle ta æren hennes». Etter dette opptrinnet ble husmoren Elisabeth sint. Det ble ikke noen undersøkelse, og både hun og doktoren måtte roe pasienten ned. I folketellingen for 1900 får vi vite at Monsine Monsdr. Møxter f. 1850 bodde hos Bertin Pedersen og Elisabeth Jakobsdr. Lindås. Monsine var fattiglem og amtsforpleiet. Det vil si at Søndre Bergenhus amt (senere Hordaland fylke) betalte Bertin for å ha Monsine boende hos seg.

Overtro

Klara forteller at oldemoren Olina var overtroiske. Hun snakket ofte om de underjordiske. Olina forklarte at «tusser og troll» arbeidet mot vest. Spesielt rundt Kolås. De «minte» og stod i rundt hovedveien som gikk gjennom Lindås. Som andre steder på Vestlandet stod også folketroen sterkt i Lindås. Menneskene hadde både en respekt og frykt for de underjordiske. Det gjaldt også Olina.

På sommerferie

Klara var som nevnt yngst i søskenflokken. En sommer på 1920-tallet skulle søsknene Marta, Nelly, Neumann og Klara reise på sommerferie til Lindås for å besøke bestemoren Elisabeth. Bestemoren ble også kalt for



*Elisabeth Jakobsdatter og
ektemannen Bertin
Pedersen Lindaas.
Utlån: Klara Boge*

oldemoren Olina.

Bestefar Bertin

Bertin ble født 23. mars 1865 på Kolås i Lindås og døpt 9. april samme år i Lindås kirke. Foreldrene Peder og Olina var da tjenestefolk på Kolås. Noen få år senere flyttet foreldrene til Lindås, og Bertin vokste opp i Dalen og måtte tidlig hjelpe til. Den 1. juni 1887 giftet tjener Bertin Pedersen Lindaas seg i Lindås

kirke med Elisabeth Jakobsdtr. Einestrånd f. 1862. De fikk ni barn:

Lisbeth i Dalane. Klara ombestemte seg derimot da hun ikke ville reise fra mor og far. Søsknene reiste sammen med moren med Johan Jepsen til Bergen. I Bergen byttet de til en annen fjordabåt som gikk til Lindås. I dag tar det i underkant av en time å kjøre mellom Ytre Arna og Lindås. På 1920-tallet tok reisen en hel dag. Første gang Klara var på besøk til Lindås som hun kunne huske var i 6-7 årsalderen. Hun var da med på en søndagsskoletur. Hun møtte da den eldre kvithårede

a. Olina f. 1885 i Dyrdal (før foreldrene ble gift) d. 1918. Bosted: Fana og Stavanger

b. Halvor Severin f. 1888 på Lindås d. 1922. Han druknet

c. Oluf f. 1890 på Lindås d. 1958 gift 1922 med Karen Skårnes f. 1890 d. 1961. Bosted: Dalen i Lindås

d. Halvor Severin f. 1892 på Lindås d. 1893 av hjernehinnebetennelse

e. Petra Helene f. 1894 på Lindås d. 1982 gift 1914 med Nils Martin Boge f. 1890 d. 1977. Bosted: Ytre Arna

f. Jakob Andreas f. 1895 på Lindås d. 1962 gift 1918 med Brita Mo f. 1894 d. 1964. Bosted: Modalen

g. Borghild Elisabet f. 1897 på Lindås d. 1982 gift 1920 med Ragnvald Martin Magnussen f. 1891 d. 1960. Bosted: Bergen

h. Sigrid f. 1901 på Lindås gift 1. gang med Rolf Olsen, gift 2. gang med Rolv Reinholdt Sørensen f. 1898. Bosted: Stavanger

i. Martin Severin f. 1904 på Lindås d. 1939 gift 1924 med Marie Amanda Veland f. 1903 d. 2004. Bosted: Solend i Austrheim

j. Bjarne f. 1913 d. 1993 gift med Alfhild Kleppe f. 1911 d. 1999. Bosted: Askvik i Lindås. Mor til Bjarne var Sofie Martinusdr. Kolås f. 1883 d. 1964.

Bestefar Bertin var anleggsarbeider. Klara kan selvsagt ikke huske bestefaren siden han døde samme året som hun ble født. Men hun forteller at han var astmatisk og døde i en arbeidsbrakke, da han var på anleggsarbeid. Klokkerboken for Lindås viser at Bertin døde av lungebetennelse 17. september 1920 på Nævdal i Myking. Han hadde nok da vært på steinarbeid på Nævdal. Bertin ble begravd og jordfestet fra Lindås kirke 25.

september samme år. Bygdebok for Lindås opplyser at Bertin fikk sønnen Bjarne Lindås f. 1913 med tjenestepiken Sofie Martinusdr. Kolås f. 1883. Dette visste ikke Klara om før hun fikk lese om det i bygdeboken.

Bestemor Elisabeth

Elisabeth var født utenfor ekteskap 29. september 1862 og døpt i Lindås prestegjeld 2. november samme år. Foreldrene var ungkar Jakob Andersen Duesund f. 1846 og tjenestepiken Olina Hansdr. Einestrånd eller Hodne f. 1833 d. 1926. Ifølge Klara døde oldefaren Jakob Andersen på Nordlandsfiske.

Jakob Andersen Duesund var odelsgutt til et av gårdsbrukene i Duesund. I 1865 bodde han på Duesund, og hjalp da foreldrene med gårdsbruket. Elisabeth vokste opp som pleiebarn i Dyrdalen i Myking i Lindås. I 1865 finner vi henne oppført som pleiebarn (fosterbarn) hos Ole Johnsen og kona Agate Olsdr. Dyrdal. Klara forteller at bestemoren Elisabeth tjente i Dyrdalen da hun ble kjent med Bertin på begynnelsen av 1880-tallet.

Elisabeth hadde også et stort hjerte. Datteren Olina f. 1885 fikk barna Henriette f. 1910 og Ernst Edvin f. 1913 uten å være gift. Olina fikk seg som tidligere nevnt arbeid på en tekstilfabrikk i Fana. Barna hennes vokste da opp hos besteforeldrene på Lindås. Det fortsatte de også å gjøre etter at Olina døde av spanskesyken i 1918. Undertegnede spurte Klara om

hva de spiste i Dalen. Hun svarte da at til frokost hadde de stekt mjølkake og kaffi. Til middag var det kake og spekesild og til kvelds stekt mjølkake og kaffi.

Oldemors begravelse:

Som nevnt tidligere flyttet Olina tilbake til Lindås omkring 1915. Her bodde hun i omkring 15 år til hun døde 18. august 1930. Hun ble gravlagt 23. august 1930 ved Lindås kirke, og var da opplyst å være «arbeiders enke». Klara og moren Petra deltok i begravelsen til oldemoren Olina. Faren Nils kunne ikke være med fordi han måtte arbeide i fabrikk. I dag er dette heldigvis annerledes. Klara forteller at hun husker at kisten stod utenfor våningshuset i Dalen med åpent lokk. Tunet var da fullt av mennesker som ville ta et siste farvel. De hadde begravelsen hjemme hvor gjestene ble traktert. Presten har nok ikke vært til stede under begravelsen siden det i klokkeboken er opplyst at Olina ikke ble gravfestet før 7. september 1930.

Onkel og tante i Dalen

Det var Klaras onkel Oluf som overtok plassen etter foreldrene. Oluf Lindås var født i 1890 og døde i 1958. I 1922 giftet han seg med Karen Skårnes f. 1890 d. 1961. Oluf var fyrbøter. I 1931 ble Dalen utskilt fra Lindås bnr. 1. Det fikk da bnr. 22 Dalen (gnr. 108 Lindås). Oluf og Karen fikk samme år kjøpe Dalen av Kirkedepartementet for

1200 kroner. Dermed var familien etter over 50 år blitt selveiere på Lindås. Klara husker at onkelen og tanten foruten kyr og sauer hadde hest. Det hadde ikke besteforeldrene hatt. De hadde kun kyr og sauer. I 1952 ble gården solgt ut av familien til Johan og Helga Hatlem. Oluf og Karen fikk da kår, men de fortsatte å bo i Dalen til de døde. Klara husker at da tante Karen som døde sist av de to i 1961, ble det holdt auksjon. Årsaken til det var vel at Oluf og Karen ikke hadde barn, og at auksjonen var da en rettferdig måte å dele arven på.

Kilder og litteratur

Digitalarkivet (kirkebøker og folketellinger), digitalarkivet.no

Fra Lindås prestearkiv ved Statsarkivet i Bergen: Lindås sokneprestembete 1.4.d. 2 Bygsel/festeprotokoll 1791-1916, benifisert gods

Skogseth, Arvid: Bygdebok for Lindås. Bind III-IV Lindås sokn (2008-2009) DIS-Norge – gravminner

Arne Arvid Rasmussen

Trykkefrihet og fornærmelse mot myndigheter



Vi tar for gitt i dag at vi fritt skal kunne kritisere offentlige myndigheter, og vi ser det ofte som en plikt. Når vi ser at politiet fremstår som både somlete og inkompetente i nødsituasjoner, må det påpekes. Og når vi ser at NAV i brever til klienter formulerer seg på måter som kan synes å ville villede brukere til å ikke kreve rettmessige ytelser, må det påpekes og kritiseres.

Slik har det ikke alltid vært. Ære var tidligere en viktig sak også i Norge. Det skulle lite til før man saksøkte hvis man følte seg krenket på noen måte. I særlig grad gjaldt dette offentlige myndigheter hvor man i tillegg fikk inn krav om respekt for øvrighet.

Man vil på en slik bakgrunn lett kunne

få en konflikt mellom retten til å fremme kritikk mot særlig myndigheter, og slike myndigheters ønske om å beskytte egen ære og prestisje.

Bakgrunnen finnes i reglene i Norske Lov om begrensninger i trykkefrihet.

Efter NL 2-20-1 gjaldt som utgangspunkt streng forhåndssensur:

Ingen, i hvo det og være kand, maa noget lade trykke, førend det tilform i Kongens Universitet i Kiøbenhavn er igiennemseet og paakient af Decano i den Facultet, som Materien hører hen til, eller af en anden Professore, som Decanus formedelst andet lovligt Forfald det tilskikker;

..

Reglene ble videre utdypet og presisert. Detaljene er ikke interessante her.

I tillegg gjaldt særlige regler om lydighet mot Konge og regjering, NL 6-4, som regulerte alt fra «hvo som laster Kongen eller Dronningen» m.v. med straff av «Ære, Liv og Gods», art. 1, til «Undsiger nogen Dommeren» m.v. med straff av bot og tap av boslodd, art. 18, og etter NL 6-21 var ære i sin almindelighet beskyttet. Særlig bestemmelsen i NL 6-21-7 var viktig:

Befindis nogen med skammelig Løgn muntlig, eller skriftlig, at ville sætte deris Øvrighed, Geistlig. Eller Verdslig, eller andre hæderlige Folk og ærlige Hustruer, eller Møer, nogen Skandflick paa, bøde sine tre Mark, og derforuden trende fyrretyve Lod Sølv; Og hvis han ikke haver at bøde med, da bør han slaais til Kagen og bære Stene af Byen.

Efter en liberal periode i Danmark-Norge under Struensee ble forholdet til ytringsfrihet strammet inn ved forordningen av 27. september 1799 «som nærmere forklarer og bestemmer Trykkefrihedens Grændser». Forordningen var på 28 lange paragrafer, slik at i den grad man kan tale om trykkefrihet, var den nokså avgrenset.

Man opphevet imidlertid ikke de gamle reglene i NL. Disse regler forble gjeldende rett, dog dels moderert, ved siden av trykkefrihetsforordningen av 1799.

Lydighetsplikten overfor Konge og regjering ble videreført under hele Eneveldet, og var dermed også regulert

i trykkefrihetsforordningens første bestemmelser, jfr. § 1 om å ville endre Kongeloven eller regjeringsformen, belagt med dødsstraff, § 2, om laste eller utbre misnøye med regjeringsformen, belagt med landsforvisning, § 3 om å laste eller forhåne den monarkiske regjeringsform, belagt med landsforvisning, og § 4 om å fornærme kongen eller dronningen, belagt med landsforvisning.

På den annen side var styresettet i Danmark-Norge et opplyst enevelde, og i pakt med dette ønsket man innspill fra lojale borgere. I trykkefrihetsforordningens § 7 ble da også bestemt at:

Da Kongen aldeles ikke vil, at redelige og oplyste Mænd skulle hindres fra, med Frimodighed og Anstændighed offentligen at tilkiendegive deres Tanker, om hvad der, efter deres Indsigt, kunde bidrage til at fremme det almindelige Beste; saa skal det ei heller være nogen forbudt, at yttre sin Mening, angaaende hvad han troer, det kunde være at forbedre eller rette i Landets Love, Anordninger og offentlige Indretninger; dog følger det af sig selv, at Forfatteren bør udtrykke sig med Beskedenhed, og ei tilsidesætte den Ærbødighed, han, som Borger og Undersaat, er Regieringen og Lovgiveren skyldig.

I en artikkel i Historisk Tidsskrift nr. 3/2011 har Øystein Viken undersøkt praksis rundt trykkefrihetsforordningen før 1814, og han mener at myndighetene aktivt forsøkte å regulere det som ble skrevet, men at folk fant

smutthull i forordningens forbehold om «lojale» ytringer.

Min gjennomgang av underretts- og overrettsdommer i tiden rundt 1814 tyder også på at man i hvert fall forsøkte å utøve en aktiv kontroll. Imidlertid er det mye som tyder på at denne kontrollen var mer innrettet på beskyttelse av myndighetspersoners ære og status enn politisk kontroll.

Illustrerende eksempel er overrettsdom av 1. juli 1811, sak nr. 13/1811 i Digitalarkivet.

Sakens bakgrunn er at Thormund Aasmundsen Warberg i Hardanger hadde fått myndighetenes tillatelse til å ha en hattemakersvenn boende hos seg for å lære opp hans sønner i faget. Hattemakere i Bergen mente at tillatelsen ble misbrukt ved at hatter fra opplæringen ble solgt i konkurranse med produkter fra yrkesutøverne i Bergen.

I brev til stiftamtmann Bull beklaget de seg og antydte at Warberg «ej manglede Penge», og at han fikk åpnet kanaler for å utvirke tillatelsen.

Den embetsmann i Hardanger som hadde med saken å gjøre, var foged Johan Andreas Bundtz, og han fikk oppnevnt prosessfullmektig for å håndtere saken. Staten ble varslet, men fant ikke grunn til å gå direkte inn med offentlig justissak. Formelt sto derfor Bundtz som saksøker i en vanlig æres-sak.

Et poeng i saken er at stiftamtmann Bull var adressat for brevet, og den som først reagerte, mens saken ble

fremmet for byfogd Bull i Bergen, som var stiftamtmannens sønn.

Byfogden dømte hattemakerne for fornærmelse mot Bundtz, men dommen er ikke i den registrerte domsprotokoll. Saken ble så anket til overretten, som avsa dom hvor underrettens dom ble stadfestet.

Begrunnelsen er interessant for oss, idet antydningen om at Warberg «ej manglede Penge» ble sett i sammenheng med at det var det som utvirket tillatelsen, og det kunne hentydes paa Foged Budtz, og kaste en ufordeelig Skygge paa Tænkemaade og Embedsførelse.

Det var om å gjøre å beskytte embetsmennene. Av saken kan det ikke sees at stiftamtmannen viste noen interesse for å undersøke om det var noe i anklagene.

Samme inntrykk fåes av overrettsdom datert 27. januar 1812, sak nr. 1/1812 i Digitalarkivet.

Avskjediget underoffiser Johannes Ellingsen Aase oppsøkte sogneprest til Wiigs Præstegield Jacob Thode efter gudtjeneste og ba ham foreta jordpåkastelse på et lik. Presten mente at det burde utstå til dagen efter da det også skulle være gudtjeneste. Det førte til at Aase skjeldte denne for en Tyv, der havde stiaalet fra Almuen.

Sognepresten oppfattet dette som fornærmelig, og han fikk oppnevnt prosessfullmektig for å fremme sak mot Aase. Man fulgte altså samme fremgangsmåte som i forrige sak.

Aase ble dømt i underretten, og overretten stadfestet den dommen under henvisning til regelen i NL 6-21-7, altså ble saken fremmet kun som æressak, idet man anførte at

Præsten Hr Thode aldeles ikke gav Appellanten nogen Anledning til denne Behandling, saaledes har denne heller ikke kunnet bevise at have havt nogen Grund dertil; thi at Herr Thode skulde have oppebaaret Præstegaardspenge af Almuen uden at anvende samme til Forbedring af de Præstegaardens Bygninger hvilke det paaligger Almuen efter Lovens 2-12-4 Art. at bygge og ved Magt holde, er et Foregivende som er blottet for al Beviis».

Vi vet fra almindelig historie at forholdet til finansiering av kirker og kirkegårder har vært omtvistet i Norge, særlig etter at mange kirker ble solgt på 1700-tallet. Saken illustrerer den konflikten og holdninger i befolkningen.

Samtidig viser også denne saken at embetsmenn hadde lav tålegrense, og det var lav terskel for at de skulle få oppnevnt sakfører for å forfølge dem som fornærmet dem.

På den annen side må sakene sees på bakgrunn av eldre tiders vekt på ære. Den var viktigere den gang enn hva vi forstår i dag. I saken gikk man også inn på Aas' begrunnelse for beskyldningene mot presten, men man så helt bort fra at grunnlaget for beskyldningene var uenighet med systemet med finansiering av kirker og prestegårder.

Enda strengere synes man å ha vært ved mer almen kritikk mot sentrale myndigheter, selv om kritikken da var mer generell.

I sak nr. 23/1811 i Digitalarkivets register over dommer fra Bergens Stifts-overrett er gjengitt dom avsagt 11. november 1811 i offentlig straffesak, justissak, og ikke bare æressak, mot Lars Nielsen Overdal for å ha

lastet og talt formastelig om de Kongelige Anordninger, og i Særdeleshed Forordningen om Vaccinationen dateret 3die April 1810.

Selv om dette for oss kan synes som en bagatell, ble dette straffet etter trykkefrihetsforordningens § 2 med landsforvisning. Selv om utsagnet falt etter to krus med brennevin og ett krus med øl, la retten til grunn at tiltalte etter vitneforklaringer virket edru med forstandens fulle bruk, og at straffen var etter den 2de § i Forordningen af 27de September 1799, som formilder Lovens 6-4-9, rettelig bestemt til Landsforvisning.

Vi kommer da frem til 1814.

Fra historiske kilder vet vi at det var misnøye blant mange om begrensningene i ytringsfriheten fra 1799, og denne misnøye ledet til forslag om at trykkefrihet skulle taes inn i den nye Grunnlov. En grei fremstilling er tatt inn i Emil Stangs artikkel om Grl. § 100 i Rt. 1913 s. 305. Dette kom også med som en av grunnsetningene som ble vedtatt på Eidsvoll 16. april 1814, jfr. Aschehoug: Norges nuværende Statsforfatning, Chr. 1891, s. 9.

Bakgrunnen var naturligvis også påvirkning fra revolusjonene på slutten av 1700-tallet og også den svenske regjeringsform av 1809.

Nærmere detaljer om bakgrunnen er ikke viktig i denne sammenheng. Avgjørende er at prinsippet kom med som § 100 i Grunnloven med slik opprinnelig ordlyd:

Trykkefrihed bør finde Sted. Ingen kan straffes for noget Skrift af hvad Indhold det end maatte være, som han har ladet trykke eller udgive, med mindre han forsetligen og aabenbar enten selv har viist, eller tilskyndet andre til Ulydighed mod Lovene, Ringeakt mod Religionen, Sædelighed eller de constitutionelle Magter, Modstand mod disses Befalinger, eller fremført falske og ærekrænkende Beskyldninger mod nogen. Frimodige Yttringer om Statsstyrelsen og hvilken som helst anden Gjenstand ere Enhver tilladte.

Ordlyden i grunnlovsbestemmelsen inneholder en rekke unntak, og det har vært antatt at disse er ment å sette grenser for senere lovgivning. I dette ligger at trykkefriheten var ment å skulle være reell. Slik er bestemmelsen senere forstått.

På den annen side er det vanskelig å ikke se bort fra at man valgte en formulering som er nokså lik innholdet i § 7 i trykkefrihetsforordningen av 1799. Unntakene er tross alt relativt vage i forhold til grensene for det tillatte.

Ved vedtagelsen av Grunnloven i 1814

foretok man ikke noen form for sanering av de eldre regler, som dermed i den første tid fortsatte å gjelde. Spørsmålet blir da om Grunnloven ble antatt å ha gjennomslagskraft i forhold til den eldre lovgivning, eller om den kun «var til pynt».

Svaret på dette spørsmål er noe tidsavhengig.

For det første vet vi fra historiske kilder at man sendte ut melding til de forskjellige deler av landet om vedtagelsen av den nye Grunnlov i 1814, og slike meldinger kom frem relativt raskt med store offentlige markeringer. Ingen kan ha vært i tvil om hva som hadde skjedd.

Til tross for dette ser vi i den første tid ingen tegn til den nye Grunnloven i rettspraksis.

Alt den 19. juli 1814 kom den første sak opp for Bergens bytingsrett, sak nr. 31/1814 i Digitalarkivets register over bytingssaker.

Sakens bakgrunn var at Mads Michael Mølbach hadde inngitt en ansøking til Kongen den 25. april 1813 på vegne av en smedesvend Johannes Rohdin. I brevet ble det fremmet sterk kritikk mot Smedelauget og laugspatronen som var justisraad og borgermester Lund i Bergen, i dommen referert som at den Tiltalte i Ansøgningen, har sagt om Smede Lauget heri Bergen, at det ved at bruge alskens Krumveye, baade giennem dem selv, og den herskende Retfærdighed, for at beskiære deres Svende ald Adgang til at houtinere sig etc., deels i et andet Stæd i Ansøg-

ningen, hvor der siges at Rætfærdighed forlængst er jaget i Landflygtighed i Bergen, og Samvittigheden hængt til Side

Vi vet fra almen historie at forholdet til laugenes monopoler var et politisk omstritt tema på den tiden. Laugene søkte å begrense antallet mestre for å sikre disse økonomisk. Men i dette ligger at kritikken fra Mølbach faktisk var dels i samsvar med myndighetenes forsøk på å redusere laugenes innflytelse for å bedre næringsliv og å oppnå lavere priser.

Til tross for dette fant myndighetene saken så alvorlig at man fant å måtte oppnevne offentlig aktor for å fremme straffesak mot Mølbach, selv om saken kun ble fremmet som æressak, ikke som offentlig justissak. Ved egen kjennelse av 26. januar 1814, Digitalarkivets sak nr. 3/1814, forkastet retten anførsel fra Mølbach om at saken bare skulle kunne fremmes som privat straffesak fra laugspatron Lund. Retten fant at senere bortforklaringer om angrep kun mot en enkelt person ikke var avgjørende. Derimot ble Mølbach gitt anledning til å føre vitner.

I dommen fulgte retten opp vurderingene i kjennelsen fra januar idet den fant det klart, at Udtrykket den herskende Retfærdighed, ikke er brugt i saa indskrænket Forstand, at det kan hentydes blot paa Smedelaugets Patron, men at samme deri maa antages, at sigte til Øvrigheden her i Almindelighed.

Hvad videre angaaer den anden af Ansøgningen citerede Passus «da

Retfærd forlængst er jaget i Landflygtighed i Bergen, og Samvittigheden hængt til Side,» som er det den Tiltalte vil have forstaaet som en almindelig Ytring, med Hensyn paa Tidernes fordærvede Tænkemaade, da kan denne Forklæringsmaade, ifølge Sammenhængen ikke antages som den rigtige, hvori- mod samme maae ansees, som een Besværing over de af Kongen til Retfærdighedens Haandhævelse, beskikkede Embedsmænd, som Supplicanten implicite siger, det ikke hjælper at adressere sig til, for at faae den een tilkommende Rætt hvorfor han directe henvender sig til Kongen.

Ikke ett sted i dommen viser dommen til den nye Grunnloven, som han jo var meget godt kjent med. Byfogd Bull var med i diskusjonsgruppe før Riksforsamlingen, hans far var første høyesterettsjustitiarius i Norge, og han selv fikk senere det embetet.

Fraværet av henvisning til Grunnloven topper seg i dommens oppsummering, hvor det uttales at straffen da de paaan- kede Injurier ikke egentlig ere saadane som indeholdes i 6-21-2, 3 og 7de vil blive at bestemme til een Penge- mulct, som i Analogie med Forordningen av 27de Septbr. 1799 § 12 til 50 rbd S.W. bliver at fastsætte Forordningen av 1799 som det ble vist til, var nettopp den trykkefrihetsforordning som Grunnlovens § 100 i hvert fall delvis skulle erstatte, og § 12 regulerte «Æreskienderie og uforskyldte Angreb paa Medborgeres gode Navn og Ryg-

te», og det ble bl.a. uttalt:

... Det befales derfor, at hvo, som i et trykt Skrift tillægger nogen uskyldig Mand saadanne ærerørige Beskyldninger, som 6-21-2, 3 og 7 omhandle, skal, naar Beskyldningen er i høieste Grad ærekrænkende, og dertil ei er givet mindste Anledning fra Fornærmedes Side, foruden den Straf, der foreskrives i bemeldte Artikler, dømmes til Tugthuus-Arbeide, ...

Jeg har ikke kunnet finne at dommen ble anket til overretten.

Rask gjennomgang av dommer for 1814 fra bytinget i Bergen og Bergens Stiftsoverrett viser også totalt fravær av Grunnloven. Det er først når vi kommer til høsten 1815 at vi ser Grunnloven nevnt, og da kun i forhold til Grunnlovens § 104 om at boslodd ikke skulle kunne fortapes.

En bytingsdom ble avsagt 11. oktober 1815, Digitalarkivets sak nr. 44/1815. Peder Larsen hadde forstyrret et forhør som ble ledet av rådmann og politimester Friele.

Larsen hadde kommet inn i lokale hvor politimesteren ledet et avhør, og da han ble bedt om fjerne seg, nektet han, og det står at han til og med gikk bort til vinduet og la hatten fra seg. Politimesteren fikk ham da fjernet med makt, og da Larsen ble ført ut, laget han så mye bråk at forhøret måtte avbrytes, og han knyttet hånden mot politimesteren og uttalte at han nok skulde lære ham som han forhen eengang hadde lært Byfogden.

Utsagnet ble oppfattet som trussel, og det var nok til at man fremmet offentlig justissak mot ham med krav om «corporlig Straf». Man nøyet seg ikke med kun æressak for fornærmelse mot politimesteren.

Byfogden kjente imidlertid saken fra før, og han var ikke enig i aktors anførsler. Han viste til at truslene bestod i at han over ham hadde indgivet en Klage til det danske Cancellie, hvilken Klage Cancelliet fandt saa ugrundet, at det i sammes Svar til Stiftet hedder, at der paa bemeldte Klage intet er at agte.

Truslene var dermed ikke reelle. Men derimot var det aktuelt å anvende straffebestemmelsen i NL 6-4-18 om å unnsi eller true dommeren. Slikt kunne straffes med blant annet tap av boslodd, hvilket var forbudt etter Grunnlovens § 104. Altså ble denne saken fremmet som offentlig justissak og ikke bare som æressak.

En overrettsdom i annen type sak ble avsagt 25. september 1815, Digitalarkivets sak nr. 27/1815, som er en nokså kjent drapssak. Johannes Clementsen Lohne og hans mor Barbra Fridrichsdatter Ourvog ble dømt for drap på henholdsvis svoger og svigersønn, og straffebestemmelsen i NL 6-6-1 hjemlet også tap av boslodd, som da var i strid med Grunnlovens § 104.

Det er påfallende at Grunnloven dukker opp omtrent på samme tid i begge domstoler. En forklaring kan ligge i forhandlingene i det første ordentlige storting 1815-16, hvor det i bearbeidet referat inntatt i Birkeland/Munk: Rigs-

forsamlingen ..., 1874, s. 238 er angitt om bakgrunnen for lov 25. oktober 1815 om avskaffelse av legemsstraffer m.v.:

Da det viste seg umulig at fremlægge noget Udkast til en fuldstændig ny civil og criminel Lovbog (Grundl. § 94) for det første ordentlige Storting, besluttede Lovkomiteen sig til at utarbeide et Lovforslag, indeholdende en del foreløbige Bestemmelser angaaende visse Arter af Straffe, dels for at bringe de ældre fremdeles gjældende Straffelove i Harmoni med de liberale Grundsætninger, Constitutionen forkyndte, dels for at have de Tvivl, som Bestemmelsen i Grundlovens § 104, at Jord og Boeslod i intet Tilfælde kan forbrydes, ved enkelte Anledninger have forvoldt.

Behandlingen av lovforslaget fant sted i Odelstinget den 17. august 1815, og man markerte både ved forhandlingene og ved lovvedtaket at Grunnloven var ment å få praktisk betydning.

Et annet spørsmål, som imidlertid ikke ble løst ved denne anledning, er om man mente at Grunnloven skulle få direkte anvendelse, eller bare binde lovgiver. Vanlig oppfatning er at noen klar hjemmel for domstolene til å prøve lover mot Grunnloven ikke fantes den første tid, jfr. Den dømmende makt; 1967, s. 114 fgl.

På den annen side kan man heller ikke slutte at domstolene var utelukket fra å prøve forholdet til Grunnloven. Under Stortingets behandling av Protokollko-

miteens innstilling ble det referert i Birkeland/Munk, l.c., s. 396: 31-32) Disse Poster angikk tvende Trykkefrihedssager mod Kjøbmand Grønnerup af Holmestrand og Boghandler Hjelm for Stykker i Nationalbladets 1ste Hefte No. 9-12 og 17-20. Komiteen ansaa det liggende udenfor dens og Odelstingets Virkekreds at inklade sig paa en Sag, der stod under Domstolens Paakjendelse; Statsraadets formelle Beføielse var heller ikke tvivlsom. Indstillingen bifaldtes enstemmig.

De anklagede formuleringer gjaldt kritikk mot justis- og politivesenet for å «slumre» og mot at høyesterettsadvokatens embeter var urettferdig bebyrdet. Altså var utsagnene mer politisk kritikk enn personlige fornærmelser, og Stortinget var enig i at forholdet til Grunnlovens § 100 måtte avklares i domstolene.

I hvert fall ser vi etter høsten 1815 en langt mer omfattende bruk av Grunnlovens regler i rettspraksis.

Alt den 18. mars 1816 avsa byfogden i Bergen dom i sak som kjøpmann i Bergen Danckert D. Krohn hadde fremmet mot kjøpmann M. Fritzner, Digitalarkivets register over bytingssaker nr. 12/1816. Bakgrunnen var at Fritzner hadde inngått en avtale med Krohn om at Krohn skulle levere 100 stykker bukkeskinn til Fritzner, som imidlertid ventet en tid før han ville hente skinnene. Da mente Krohn at prisene hadde steget, og han nektet å levere til den avtalte pris.

Partene kom ikke til enighet, og Fritz-

ner lot rykke inn en annonse i Bergens Adresse Avis hvor han bekjentgjorde at kjøpmann Krohn ville fragå en lovlig inngått avtale.

Æresfølelse var som nevnt en viktig realitet. Krohn oppfattet også annonsen som et angrep på hans moral, og han fremmet sak mot Fritzner med krav om mortifikasjon og straff. Han fikk ikke medhold. Byfogden var enig i at annonsen var et angrep på Krohns moral, men skrev:

Da ingen i Overeensstemmelse med Rigets Grundlov kan straffes for fornærmelige Beskyldninger mod nogen, undtagen naar disse ere falske, bliver Qwæstionen i nærværende Sag, da der intet Spørgsmaal kan være om at jo de i Avertissementet fremsatte Ytringer om Hovedcitanten ere fornærmelige, om Kontracitanten kan ansees at have beviist sine Beskyldningers Riktighed.

Dommeren fant at det var tilfelle, og fortsatte i dommen:

Ifølge Ovenstaaende er det klart at der hvilede en fuldkommen Forpligtelse paa Hovedcitanten til at opfylde den sluttede Handel og da den som søger at unddrage sig fra en fuldkommen Pligt vistnok ikke handler overeensstemmende med Moral-Lovens Forskrift kan Kontracitanten for denne Deel af hans Udladelse ikke drages til Ansvar.

Krohn anket saken til overretten, som avsa dom den 31. mars 1817, sak nr. 12/1817 i Digitalarkivets register over

overrettens dommer. Overretten stadfestet byfogdens dom, og startet med at

ingen i følge Rigets Grundlov § 100 kan straffes for fornærmelige ved Trykken bekjendtgjorte Beskyldninger imod Nogen, med mindre de ere falske.

Man konstaterte så at kontrakten om kjøpet av bukkeskinnene var gyldig og bindende, og man sa seg så enig med Underdommeren i, at den, der søker at unddrage sig fra en fuldkommen Pligts Opfyldelse ikke handler overeensstemmende med Moral-Loven, og nærværende Sag bærer Vidne om, at han ved Rettergang maa søges til at opfylde sin indgangne Forpligtelse.

Vi ser dermed at man nå brukte Grunnlovens § 100 direkte i domstolene. Grunnlovens bestemmelser var ikke lenger noe som kun skulle gjelde for Stortinget som lovgiver.

Men denne saken var mellom kun private parter. Omskiftet synes å ha sittet mye lenger inne når det kommer til saker mellom borgere og offentlige myndigheter. Da synes man å ha hengt mye mer igjen i mentaliteten fra eneveldet.

Den 14. mai 1816, altså knapt to måneder etter at byfogden avsa dom i saken mellom Krohn og Fritzner, avsa byfogden dom i sak mellom «Politievæsenet i Bergen» ved «befalet Sagfører Raadmand Leganger» og Sivert A. Qvale, sak nr. 23/1816 i Digitalarkivets register over bytingssaker.

Saken ble altså kun fremmet som æres-

sak, ikke som offentlig justissak.

Sakens bakgrunn var at Qvale i en søknad til Kongen hadde beklaget seg over «Poletiet i Almindelighed og Poletiebetienterne i Særdeleshed». I dommen er angitt at han betegnet politibetjentene som ryggesløse personer, og han hevdet at de hadde lurt ham for penger og varer, og de var høystvirkende årsaker til uorden, særlig i forhold til en sak som var anlagt mot ham.

Retten sluttet seg til saksøkers anførsler om at uttrykkene var fornærmelige og ubegrunnede, og at det derfor måtte gies dom på mortifikasjon. Derimot skrev dommeren om saksøkers forslag til straff:

I Henseende til Bestemmelsen af denne kan denne Rets-Dommer dog ikke finde Grund af, at de af Contracitanten i Ansøgningen brugte Udtryk vel ikke egenlig ere af det Slags Injurier som 6-21-2, 3 og 7, deels har benævnet, deels tænkt sig og endelig deels fordie Lovens Theorie om Æresstraffe ved Fr. af 20de Februarii 1789 og 3de Junii 1796, maae ansees for en Deel forandret, hvorimod hans Straf i Overensstemmelse (med) 6-21-4 til en Pengestraf maae blive at fastsætte.

Forordningen av 1796 gjaldt regler som skulle fremme tempoet i rettssaker, og i den forbindelse ble det bestemt at straffenivået før ærestap skulle heves, forordningens § 37. Forordningen av 1789 fastsatte straffenivået for tyveri. I dommerens resonnement lå at

idet man hevet nivået før ærestap kunne sluttet, måtte også grensen for hva som kunne regnes som ærekrenkelse heves. Bestemmelsen i NL 6-21-4 gjaldt utilbørlige utsagn som ikke kunne regnes som ærekrenkelser.

Derimot finnes i dommen ingen henvisninger til reglene i Grunnlovens § 100, selv om dommeren fant at utsagnene var kritikk mot politiet i almindelighet.

Jeg har ikke funnet at dommen ble anket.

Saken er interessant på flere måter. For det første kan det synes som om man etter hvert aksepterte Grunnloven som en realitet i forholdet mellom private borgere, samtidig som man på den annen side søkte å videreføre det gamle regimet i forhold til offentlige myndigheter, selv om man kan synes å ha holdt noe igjen på reaksjonenes voldsomhet.

Konklusjonen kan støttes av at tidens myndighetspersoner og dommere hadde sin bakgrunn fra Danmark, i hvert fall når det gjelder studier, og ofte også når det gjelder familie. Det kan ikke ha vært bare lett å omstille seg.

Et illustrerende eksempel på dette, i en annen type sak, finnes i Overrettens dom av 21. oktober 1816 i straffesak mot bonden Knud Hansen Fiskerstrand, Digitalarkivets sak 44/1816 i listen over overrettssaker. Han ble ved Nordre Søndmørs sorenskriverens dom av 13. juni 1816 dømt for ulovlig handel med salt og tobakk, som han brukte til å bytte til seg torskerogn, som han

igjen leverte til landkremmer og losoldermann Elias Rønneberg, såkalt Land- og Forprang.

For overretten gjorde Fiskerstrands forsvarer gjeldende at reglene om forprang kun var gitt for Danmark ved forordning av 25. august 1741, og aldri gjort gjeldende for Norge. Anførselen foranlediget overrettens dommere til å bemerke

men om end ikke de af Defensor selv allegerede Anordninger og Rescripter tilfulde viiste at Land- og Forprang ogsaa her er forbudet, maatte Domstolene her i Riget upaatvivleligen være beføjede til, i slige Sager, at hente Analogie fra de for Danmark udkomne Love, efterdi der hverken i disse Rigers forskjellige locale Forfatning, eller i nogensomhelst anden Henseende lader sig opgive nogen antagelig Grund for at Land- og Forprang meere skulde være tilladt i Norge end i Danmark, da disse Riger stode under fælles Regjering.

Det er påfallende at man i denne sammenheng ikke så noen problemer i forhold til Grunnlovens § 96 og til at det da var mer enn to år siden oppløsningen av unionen.

Christian Brun Larsen: Alexander Etienne Bull: Fiolinist, agronom, impresario og rentier

Alexander Bull levde i skyggen av sin berømte far, fiolinisten Ole Bull. Men han var en velkjent person i sin samtid. Om ham er det blant annet fortalt:

«Vi behøver vel neppe at gi Bergenseren Hr Alexander Bulls Signalement. Fra Gaden som fra Koncertsalen kjender man denne Sogignerende Gentleman, med de mere franske end norske Ansigtstræk, med den mere sydlandske end nordiske veracitet i Bevægelser, med den paa engang ytterst høflig og troværdigt præventionsløse Fremtreden.

Og er man saa heldig at kjende Manden selv en Smue nærmere, vil man finde de velgjørende førstehaandsindtryk bekræftet. Man vil i Omgang møde idet personlig Elskværdighet og i Konversationen høste det Utbytte, som medfødt Bonsens, Solid Dannelse og omfattende Verdenskundskab kan yde.

Den lykke er ikke altid den mest fuldkommen, at være en berømt Mands søn. Og heraf synes ogsaa



Alexander Bull i unge år.

*Hr. Alexander Bull paa en vis maa-
de at have Følelsen. Man øiner
saaledes undertiden en vis Skeptisi-
tet i hans Væsen, synes nu og da at
fornemme Klengen af en Mismo-
dets og Skuffelserens Akkord fra*

hans sjæls underbund. Men skjønt han af Temperament er fuldblods Artist, sporer intet af Sygelighet i hans Livssyn. En mindre behagelig Endring, en saar Følelse plager ham ikke i længden, men opklares snart af at et Smil eller drukner i en Spøg.»

Alexanders far Ole Bull (1810-1880) hadde i sitt første ekteskap med Alexandrine Felicite Villemenot fire sønner og to døtre.

Ole Felix Bull født, i Paris i 1837, døde i 1839 i København .

Alexander Etienne Bull, født i 1839, døde i 1914.

Torvald Bull, født i Valestrand, født 17. aug 1843, omkom den 26. desember 1862.

Elenore Felicie Bull, født i Christiania 25 April 1843. Hun ble gift med dr. Christoffer Ingier. I sitt ekteskap fikk de sønnen Knut og døtrene Alexandra, Anna og Lucie .

Ernst Bornemann Bull, født i Paris 16. juni 1844, han døde i samme året 5 mdr. gl.

Luicie Edvardine Bull, født i Motrouge i nærheten av Paris 21. september 1846. Hun ble gift med Petter J. Hermann. De døde begge to i 1868, barnløse.

Ole Bulls tippoldebarn Knut Hendriksen har fortalt:

«Alexander ble født i Paris 29. ok-

tober 1839 Ole Bull ville ikke at han skulle døpes i Frankrike – da Alexander var 2 år ble han døpt i Hamre kirke på Osterøy, der Oles foreldre og besteforeldre var gravlagt. Ifølge Alexander selv, var han gammel nok til å ha skreket e est trop froid! Det er altfor kaldt, idet han ble senket ned i døpefontenen, men presten forstod ikke fransk – «

Knut Hendriksen viser til et brev fra Ole Bull datert 29. juli 1844: «jeg lever idet haab at vi ved min Ankomst til Europa vil have det godt!» Det var Valestrand han tenkte på. Han skriver videre: Hvad Valestrand angår, saa vil jeg ikke, at Alexander skal tabe sin Odelsret og denne sag skal bringes i Orden av sagfører. Idet brev av 18. okt 1858 til sønnen Alexander bekrefter han dette:» Valestrands Overdragelse var for viktig til, at jeg skulde overlade den til Tilfældet: nu er det ordnet. Og Dunker har selv Skrevet dokumentene, og undertegnet som min Moders lauværge.

Til Frankrike og hjem igjen

Atter reiste familien tilbake til «Seinstaden», hvor Alexander fikk sin første skoleundervisning, - og glemte den «Smule Norsk» han hadde fått inn i sin barnehjerne. Kun et eneste ord hadde han «bevart», nemlig ordet «Svinebest» hvis betydning han ikke forsto. Som da han 6 år gammel, for andre gang reiste til Norge kalte sin beste venn om bord «skipsgutten» Petter med kjæleavnet «Petter Svine-



Fru Felicite Bull (1819-1862) med sine fire barn. Familien ble igjen på Andøya ved Arendal da Ole Bull drog til USA. De hørte ikke fra ham på mange år, og havnet i en svært vanskelig økonomisk situasjon. Fotografert av J. Lindegaard, Christiania.ca. 1855.

bæst».

Mor og barn tok opphold på Andøen ved Kristiansand og reiste siden til Christiania, hvor Alexander kom inn på Nissens Skole. Samtidig øvde han seg på fiolin og tok undervisning hos byens beste lærere, - Hans musikkge-hør var «Udmærket», og han gjorde hurtige fremskritt».

I disse år oppholdt hans far Ole Bull seg i Amerika. Siden mesterens mis-lykkede «Kolonisationsforsøg» med Oleanna hadde familien hørt lite fra ham.

Alexander finner sin far

Liksom Japhet, som søkte etter sin far, besluttet den 17 år gamle Alexander seg å reise over til Amerika. Familiens gode venn og støtte, Fredrikke Egeberg ordnet med Reisepenger. – Da, skipet kastet los fra bryggen svingte alle hans kammerater luene og ropte etter ham: «Lad os nu se, at de finder Far din.»

Atlantehavsreisen gikk for seg med en Packet båt fra Hamburg til New – York. Turen tok 8 uker og av 400 pas-sasjerer døde 20 underveis.

Da Alexander kom til New – York – hadde han ingen ide om farens opp-holdssted i Amerika. – Endelig fant

man adressen til Ole Bulls sakfører, som den gang førte en mengde prosesser for kunstneren og som – det viste seg senere – «pumpede både Ole Bull og Modparten kolossalt for at holde prosesserne gaaende i det uendelige.»

Her fikk Alexander rede på at faren lå syk, – og så møtte den modige sønn sin far i Albany. Etter et års opphold i Amerika kom begge i 1857 tilbake til Norge. –

Ole Bull hadde forståelse for sønnens musikalske evner, og han lovte stadig selv å ta seg av hans kunstneriske «Opdragelse.» Men dette ble dog aldri til noe, opptatt som han var med teatersaker og utallige andre ideer. Og da han hadde kjøpt gården Valestrand, ble Alexanders Fremtidshoroskop stillet: Alexander skulde være Landmand.

Så reiste Alexander til Østraat Landbrugsskole på «Jæderen», hvor han etter eget sigende, pløyde med hansker, senere som landbrukselev til statsråd Aimer Sørensens eiendomsgård ved Moss, og drev så etter endt læretid gården Valestrand, hvor han foreløpig slo seg til ro i to år. –

Da Frederikke Egeberg (1815-1861) døde, overlot hun vesentlige deler av sin formue til Ole Bulls barn. Det gav en hardt prøvd familie kjærkomne midler, og i 1864 kjøpte Alexander Gamlehaugen ved Fjøsanger for 3000 spesiedaler. Den hadde vært i hans grandonkel Schak Stenbergs eie. Ifølge bygdeboken for Fana bodde ikke Alexander her i sin eiertid.

Folketellingen 1865 for Bergen viste at

Alexander Bull var logerende på Møllenpris og under yrke oppført som agronom.

Arne Bjørndal har fortalt; at det synes som Ole Bull og Alexander var uvenner på den tid Alexander bodde på Møllenpris.

Historien til Bjørndal:

«I Pelots sal – i Veiten i Bergen heldt Ole Bull ein konsert det var i 1862 eller so på lag. – Midt i konserten sprang a – strengen på fela til Bull. Men som vanlig hadde han tvo felar i kassa, ei Amati og ei Stradivare. Ole Bull og son hans Alexander, var på dette bil halvt uvenner for eitkvart, men med det same strengen sprang var Alexander snøgg til å henta den andre fela. Og konserten heldt frem med ein gang frå det punktet hadde slitna –»

Til Paris

I 1866 reiste Alexander til Paris, hvor han plasserte sine penger i et av en derværende bergensers ledet firma. Her var vel Alexander mer musiker enn forretningsmann. – Han ble en velsett gjest i de beste musikalske kretser og kom i kontakt med mange berømte navn. Da Ole Bull i 1867 kom til Paris fra St. Petersburg og Warschu, hvor han hadde tjent og forbrukt store summer, foreslo Alexander ham en ny Amerikaturne for å reparere finanserne. Ole Bull fant forslaget fornuftig, og far og sønn dro sammen til Amerika

hvor oppholdet utstraktes til tre år.-

I mellomtiden hadde Alexander og hans far fått triste dødsbudskap. Alexanders mor døde den 26. februar 1862 og ble gravlagt den 1. mars på Vor Frelsers gravlund (graven er fredet). Om dette fikk Alexander et brev fra sin bror Thorvald.

«Kjære Alexander!

I dag kl 11,02 døde Moder. Stakkell. Men Jeg tror dog at hendes Sidste Time var ganske taalelig, da hun var uden Samling. – Du maa underrette Familien i Bergen om dette. – Farvell for i Aften kjære broder. Din broder Thorvald Bull

Thorvald omkom den 26. desember 1862. Ole Bull skrev til Alexander» – Stakkell Thorvald , det gjorde grundig ondt, jeg søkte at berolige mig med den Tanke, at jeg havde gjort mit muligste for at afholde ham fra at gjøre Søen til sin Levevei: men han valde der med al meget bryde sin Bane, - «

Thorvald hadde en datter etter seg. Theoline Bolette Bull født 4. oktober 1860 og døpt i Høyland kirke 28. nov. 1860. Theoline giftet seg 21. okt 1880 med Christian Thorsen Håve. De fikk 7 barn.

Alexanders søster enkemadam Lucie Bull Homann døde 18. mars 1869. I et brev som Alexander sendte til G. Bull lå det en bekreftelse fra Ole Bull om at han gav avkall på arv til fordel for sin datter Eleonore og sin sønn Alexander.

Etter dette stiftet Ole Bull nytt ekte-

skap med Sara Thorp – De ble viet av presten Richards 6. september 1870. 4. mars 1871 fikk de datteren Olea. –

Ole Bull kjøpte Lysøen fra bestyrelsen av godseier Henrik Formanns dødsbo for 600 spd. Skjøtet ble tinglyst 18. desember 1872. Ole Bull overdro i 1873 Lysøen til sin Svigerfar for 4500 spd. Og den 17. juli 1876 overdro svigerfaren Lysøen med alt derværende løsøre til sin datterdatter Olea Bull, -

Samme året overdrar Ole Bull gårdene Valestrand og Elvik på Osterøy til sønnen Alexander og svigersønnen dr. Christoffer Ingier. Dette skal være deres tilgodehavende arv etter mor og svigermor. Den 23. juni 1874 overdro dr. Ingier sin halvdel til Alexander for 1650 spd. Det gjorde Alexander til eneier av begge gårdsbrukene.

Alexander som «Landmand»

Knut Hendriksen har fortalt meg at: Alexander bygde et stort torvhus og begynte å selge torv, blant annet til Bergens innbyggere. – Men det synes som det stod dårlig til med økonomien, for Alexander hadde 20. desember 1878 skrevet til sin far og spurt om han kunne låne ham penger. – Ole Bull svarte i et brev dat. 20. januar 1879 at han ville hjelpe Alexander og Eleonore når han kom til Norge, men det ville kreve varsomhet fra hans side, ellers ville det gå galt. Sara Bull hadde overtatt hele styringen av sin manns finanser, og han hadde for lengst skjønt at skulle han disponere penger, måtte han holde det hemmelig. –

Da Ole Bull kom til Norge i 1879 synes det som økonomien til Alexander var i orden, for istedenfor å låne penger av sin far kjøper Alexander de øvrige brukene på Valestrand, som Ole Bull hadde arvet etter sin mor, som døde i 1875. –

Knut Hendriksen forteller videre:

inspirert av familien Jepsen i Arna og Hambro i Fotlandsvåg, lot Alexander på midten av 1880-tallet bygge et ullspinneri på Fossen ved Valestrand. Til dette oppførte han en stor demning, kalt Kringastemma, for å skaffe seg en jevn tilførsel av vann til fabrikkens turbiner. Videre lot han bygge Valestrandfossen første dampskipsbrygge, som han i 1890 skjenket til Valestrands innbyggere.

Allerede i 1882 hadde Alexander begynt å selge ut store deler av gården Valestrand til forpakter Helge Valestrand og andre. I 1887 innså Alexander at han ikke var den rette til å drive et spinneri. Derfor solgte han fabrikkens til Bergenseren Wilhelm Iversen.

Alexander Bull som impresario

I 1880 var Alexander blitt artistimpresario i Paris, og bodde i Ruede Seze nr.



Et av de få bildene som viser Alexander Bull som fiolinist. Hentet fra Bergens Aftenblad.

16. Han hadde frem til 1890 ordnet med turneer for størrelser som Stanislaw Barcewicz, Eugene Ysaye, David Popper, Johannes Wolf, Emma Thursly, Anna Kriebel, Arthur de Greef og G. Thomson, Alexander formidlet også kontakten mellom Edvart Grieg og den belgiske pianisten Arthur de Greef som siden gjorde en stor innsats når det gjaldt å introdusere Griegs klavermusikk på kontinentet. Alexanders beretninger er mangfoldige og interessante: «Han synes overhode at eie gode betingelser som Impresario.



Den aldrende Ole Bull. På baksiden står det «Ole Bull, fra Hr Selmer jr til Alexander Bull. Bergen 8 Sept. 1896.»

Han er belevn og elskverdig, men er også den Mand der kan bide fra sig. Kun et synes han at mangle: evnen til at mele sin egen Kage.»

«Å få frem en ny stjerne som Arthur de Greef var i 1880 – årene, krevde en god del, men det klarte Alexander. —»

Alexander som sin egen impresario i Amerika

Den tidligere nordamerikanske minister i København, professor R. B. Andersen, hadde i 1890 årene hørt Alexander Bull spille. Han rådet ham til å ta en Amerika-tur, og skjønt motvillig, fulgte Alexander hans råd. Den beskjedne Alexander fikk heller ingen grunn til å angre på dette forslag. Ved sin første opptreden på en konsert i Madison gjorde han stor lykke.

«Om en koncert Alexander Bull i januar gav i Madison, heder det i en norsk-amerikansk Avis: Alexander Bull blev modtaget med stor Begeistring og den livligste Applaus. Han fremkaldtes

gang på gang, med en Venlighed, som mindede om hans store Fader og Mester, tilfredstillede han Publikums livlige Haandklap med at spille flere Extranummere Alexander Bull foredrog Tema med variazione iden ægte Mozartisk Stil, Saaldes som hans Fader, der forgudet Mozart, overdrog ham Traditionen. De moderne Virtuoser er tilbøielig til at

spille Mozart for hurtig – Ole Bull derimod dvælende Længe nok over enhver Node til at give den til sin rette Farve og Værdi, og dette gjorde sønnen ogsaa. Hans Spil udmærker sig fremfor alt ved sin store, rene, brede, velklingende, sympatiske Tone og hans Behandling af instrumentet samt selve den Maade, hvorpaa han presenterer sig for Forsamlingen, mindre paa samme Tid er Alexander udpræget sig selv og hans egen Sjæl meddeler sig direkte til Tilhørerne.

Videre kan en lese om denne turne:

Etter uttalelser i de største amerikanske Bladet at dømme, synes hans Repertoier ikke at bestaa af den Sværeste Koncertmusik. Alexander Bull sigter ikke saa høit; men hvad han spiller, det spiller han paa en ægte kunstnerisk Maade. Han fører sin Bue med stor Precision og en klar, fin, syngende Tone. Specielt har han sin force i behandlingen af norske melodier. Den Violin han bruger, er et af de instrumenter, hvor – med Ole Bull



Ole Bull i hagen på Valestrand med Stine Stub og Cathinka Hagemann i 1866. På Valestrand i Hamre oppførte Ole Bull det huset som seinere har fått navnet «Bullahuset». Fotografiet viser huset i Ole Bulls egen tid.. Fotografiet er i Knut Hendriksens eie.

for et halvt Aarhundrede siden feirende sin største Triumfer, en Guarnierius fra 1742 dens mesters bredeste Periode.

Arne Bjørndal har fortalt om Alexanders levende interesse for folkemusik-

ken:

Som sin vidspurde far var Alexander og fælande glad i norsk folkemusikk, serleg hardingfelespelet. So ofte det høvde hadde han vore tilstades på kappleikane i Vestmannalaget. I Amerika der han heldt ei mengde konsertar, var han jamt saman med norske spelemenner. Og sers ofte var han ihop med Eivind Åkhus (1854 - 1937) frå Setesdal.

Avdukingen av Ole Bull statuen 17. mai 1901. Her var Alexander tilstede, hen hadde forut for avdukingen vært på en lang og utmattende turne i Amerika.

Den 18. mai ble han av sin gode venn, overlege og direktør ved Bergens Sygehus Jørgen Aall Sandberg innlagt på omtalte sykehus Alexander har selv fortalt:

Han hadde vært noksaå daarlig de siste 14 dage, ved juletider influensa: mathed og modløshed, følt sig slap, men havde god madlyst. Ingen smerter. Efter influensasygen var han ikke ganske som før. – han blir let svimmel. Under gang blir han let andpusten.

Han ble utskrevet 28. mai etter 11 lig-



Ole Bull og nøkken, på Ole Bulls plass, avduket 17. mai 1901. Statuen er laget av bildekunstneren Stephan Sinding.

gedager.

Hans niese Anna Ingier har fortalt: «Jeg har hørt min morbrors bønn på Bergens sygehus våren 1901. Da lå den gamle mann på kne og sa «Anna, frels meg fra Sara». Sara Thorp var i Bergen og hadde latt seg forlyde med at hun ville besøke ham. Jeg har sett men morbrors store sorg og skuffelse over at Sara Thorps datter Miss Olea Vaughan svek sitt løfte til ham ved ikke å gjøre sin mor Sara Thorps urett



Bryggen på Valestrand, som i 1890 ble gitt fra Alexander Bull til folket på Valestrand.

mot Ole Bulls barn igjen hverken i levende live eller ved testament».

Alexander Bull hadde engasjert seg i en rekke ulike foretak, og hadde vært aktiv på en rekke felt. Ligningsprotokollen for Hamre 1897-1899 viser at han hadde styrt sine verdier med forstand. Han var en velstående mann med en skattbar formue på 27 000 kroner, og en inntekt på 700. I 1899 var han blitt 60 år. Fra da av levde han i hovedsak som rentier.

Alexander flytter til Christiania

Etter dette tar Alexander fast opphold i Christiania. Folketelling 1910 viser at han er logerende i Eilert Sundtsgt 34

hos ekteparet Iver og Mathea Loe – Skarpnæs, som drev pensjonat for eldre, -

Hans søster Eleonore og hennes datter Anna hadde da adresse Victoria terrasse 13B, Christiania.

Alexander overdrog Valestrand til sin søster Eleonore i 1906:

Til skjøte og gavebrev. Undertegnede Alexander Bull skjøder og overdrager herved uden Vederlag til min søster Fru Eleonore Ingier den mig tilhørende Anpart af gaarden Valestrand i Hammers Thinglag i Nordhordlands Sorenskriveri. – Den nevnte Anpart med samtlige til – og underliggende Herligheder og Rettigheter, - til en værdi af

Kr. 23000, - skal følgelig herefter tilhøre Elenore Ingier som hendes lovlige eiendom, hvorfor jeg forbliver hendes Hjemmelsmand. Christiania 18de Desember 1906 Alexander Bull Til Vitterlighed: G. Bull Byretsassessor Ed. Bull Dr. med

Dødsfall

Avisene meldte:

Rentier Alexander Bull 75 aar døde i dag 13. nov 1914 i Eilert Sundtsgt 34

Han ble gravlagt den 18. november på Vestre Gravlund. :

Nekrolog

Ole Bull eneste gjenlevende Søn Alexander Bull, er igaar død i Christiania i en alder av 75 aar. Ole Bull havde i sit første ækteskab – med Felicite Villemintot – 4 sønner og 2 døtre. Av disse er nu kun en datter i live Fru Eleonore Ingier, 71 aar gammel og bosat i Christiania.

Alexander Bull var født i Paris 29. oktober 1839. Som ungt menneske vilde hans Slægt i Bergen gjerne gjøre ham til Landmand, og en Tid rodede og gravde den unge Alexander i jorden paa «Gamlehaugen» som havde vært i hans grandonkel Schak Stenbergs Eie. Men den unge mand som efter sin berømte Far havde faaet Musikøret og Musiklysten i Arv vilde heller spille Violin - dette med Landmandvæse-

net kunde være bra nok, men til det stod ikke hans Hu og han drog udenlands for at studere Musik. Han drev det til at spille en udmerket Violin. Drømmen som visse har foresvævet Alexander Bull – om at blive en Ole Bull No 2 skulde ikke gaa i opfyldelse: han fik nøie sig med et lavere Trin paa Rangstigen, og drog som Exekutør mest omkring i Amerika, hvor hans kunst vandt sig mange venner. Han var jo søn af en af det amerikanske Publikums forgudet Far. Den meste tid, naar han ikke var i Amerika, opholdt sig i Paris.

Alexander Bull var foruden sin egen Impresario ogsaa andre Kunstneres; saaledes var han Impresario i Skandinavien for Ysya, Wolf og Barcewicz, Navne, der i Bergen har den allerbedste Klang, glimrende Kunstnere, som de var alle tre. Av disse er vel Barcewicz den, der ved sit ildfulde violinspil mindes bredest af Bergenserne, men ogsaa de to andre lyser endnu i erindringen.

Den afdøde var en høist beleven Mand – han havde jo ogsaa lært Tonen inden high life – kredsene ude i Verden; dertil var han elskværdig og underholdende Egenskaber, som gjorde ham overmaade velkommen, hvor han kom hen.

I det sidste Tiaar var Alexander Bull sygelig. Da han i 1901 havde overvært Farens Statue Afsløring i Bergen, havde Sygdom allerede

taget sterkt paa ham. Han tog fra det Aar fast Ophold i Christiania, hvor han levde et tilbagetrukket liv, med Mindrene om Farens ring Kunstnerliv som Ledsager. Ogsaa Mindet om mange egne » gode Afe-ner» da han stod i sin Mandoms bredeste Kraft paa Koncerttribunen, har hjulpet til at holde ham oppe, da Kræfterne Svandt mere og mere, - (Bergens Aftenblad 14. november 1914:)

Vedrørende Alexanders testamente:

Om dette skriver overrettsjustitiarius G. Bull:

«Til Christiania Skifteret!

Jeg meg herved at meddele at jeg ikke ønsker at overtae Hvervet som Exe-
cutor testamenti i dødsboet efter Rentier Alexander Bull som afgik ved døden den 13de nov 1914

Kra. Den 22/11 1914

ærbødigst

G. Bull

Overrttsjustetarius”

Med følgende Erklæring fra Eleonore:

23/11 1914

Jeg tillader mig herved at meddele at jeg i Henhold til testamentet og som eneste testamentarving efter min Broder Rentier Alexander Bull som afgik ved Døden d. 13de nov sidstl. Overta-

ger hans Bo.

ÆRBØDIGST

Eleonore Ingier

Gravstedet

Her vises til Alexanders niese Anna Ingier (d. 23/5 – 1958)

Testamentet: «Der skal først avsettes tilstrekkelige midler til at jeg kan bli kremert og min urne nedsettes på Vestre Gravlund, Oslo ved siden av min mor Fru Ingier (d. 25. september 1923) og min søster dr. med Alexandra Ingier (d. 1939) og min morbror Alexander Bull.»

Til dette opplyser Gravferdskontor vest:

«Det siste som er notert om gravstedet er at det ble fornyet til 1964. – Graven er nå brukt av en ny familie, det står «Brynild Greenless» på stenen.»

En spesiell takk for god hjelp går til bibliotekar Elisabeth Bochkon Tøsdal.

Takk til Knut Hendriksen, Valestrand, for å ha stilt til disposisjon fotografier fra Alexanders Bulls samling.

Gina Dahl:

Kirken og basiller- kampen for spyttbakker og hygieniske alterkalker

I hundrevis av år var kirken ikke bare stedet hvor Guds ord ble forvaltet, men også det beste stedet for vern mot sykdom og onde makter. Jo tidligere barna kunne komme til kirke, dess bedre. Noen ganger ble spedbarn faktisk døpt samme dag som de ble født, noe foreldrene nok tenkte på som et gode; med en offisiell innlemmelse i det kristne fellesskap ville barnets liv i en tid med stor barnedødelighet kanskje kunne sikres mot sykdom, og skulle det ulykkeligvis dø, ville i alle fall dets sjel være reddet. Det samme gjaldt begravelsesritualene: Jo nærmere selve kirkebygget man ble begravd, dess sikrere var man på frelsen. De mest prominente plassene var inne i selve kirken (forbeholdt de gjevreste personene) og under takdryppet, mens de usalige lå begravd utenfor kirkegården, i såkalt uviet jord. Vi har mange eksempler på at spedbarn født i dølgsmål i nattens mulm og mørke, ble begravd i kirkevegger og -jord for at de ikke skulle bli fortapte.

I dag er forholdene annerledes. Få, om noen, ville forlate fødestuen på dagen til fordel for en dåp, og tradisjonen med å bli begravd inne i kirken med tanke på ens sjels salighet er også for lengst over. En av grunnene til det er naturlig nok at slike handlinger nå blir sett på som skadelige: Et spedbarn har slett ikke godt av å bli dratt utendørs i

blest og kulde, og råtnende lik under kirkegolvet og de dårlige sanitære forhold som følger med, er heller ikke noe å rope hurra over.

At det ble slutt på disse praksisene, er naturlig nok et resultat av vissheten om viktigheten av *hygiene*. Med fremgangen av moderne medisin, men også endringer i kulturen i det hele, gikk kirkerommet fra å være et sted som vernet mot alt ondt, til et sted hvor sykdom og død faktisk kunne spres. Fra å være den som tilbød beskyttelse, ble kirken faktisk en aktør i kampen for å spre renslighetsprinsipper, spesielt fra 1900 og fremover. Vi skal her se på to viktige saker i renhetsdiskusjonene tidlig på 1900-tallet, nemlig innføringen av spyttbakker og den hygieniske alterkalken i Den norske kirke.

Renslighet og kirken

I mange år ble sykdom sett på som noe mennesket ikke kunne rå med. I alle årene før smittsomme sykdommer og antiseptikk kom på dagsorden, var det vern å finne blant annet i kirken og i magiske formler. Først i siste halvdel av 1800-tallet skjedde det en revolusjon innenfor medisinen, da forskere i spesielt Frankrike og Tyskland så at mikroorganismer var årsaken til smittsomme sykdommer.

I Norge, som i andre land, endret nye forståelser av sykdom ikke bare medisinsk praksis, men også ideer om renslighet: Et viktig tiltak her var Sundhedsloven fra 1860 hvor det i etterkant ble opprettet sunnhetskommisjoner (i dag, helseråd) i alle kommuner. Når man nå visste at sykdommer var smittsomme, ble det viktig å ikke bare gjøre endringer innenfor medisinen, men også å få allmuen til å bli langt mer renslige enn de hadde vært før. I det store og hele forteller tidskildringer fra bygd og by at det norske folk var i overmåte skitne og lite opp tatt av renslighet. Fyll, råskap og møkk over alt var standardbeskrivelsen av tilstanden ikke bare på landsbygda, men også i byene, selv om de dystre uttalelsene noen ganger var vel overdrevne. Carl Stoltenberg, som virket som lege i Gudbrandsdalen i perioden 1892-1903, utbrøt: «En gang hørte jeg en distriktslege spøkende si om dølene, at de kun to ganger her på jorden fikk en ordentlig legemsvask. Den første gang var når de var født, og den andre gangen når de var døde» (Lærum 200: 124).

En av oppgavene til de nyopprettede sunnhetskommisjonene var å synfare allmuens hjem og å mane til større renslighet. På denne måten håpte man å få bukt med at hjemmene ble arnesteder for epidemier, deriblant tuberkulosen. Denne sykdommen herjet på det sterkeste i Norge i årene 1900-1905, og den krevde cirka 6500 liv i året og var den femte mest hyppige dødsårsak. Spesielt viktig med renslighetsforskrifter ble det etter 1882, da den tyske le-

gen og bakteriologen Robert Koch (1843-1910) oppdaget tuberkelbasillen og at den smittet ved dråpesmitte. Man kunne altså få tuberkulose hvis man fikk på seg infiserte dråper gjennom for eksempel hosting, spyting og nysing, men også gjennom å være i kontakt med gjenstander en syk person hadde berørt, som for eksempel spisebestikk, bøker og aviser.

Men ikke bare enkeltpersoner måtte endre holdninger. Større offentlige rom var også steder hvor smitte ble spredd, og her krevdes likeledes tiltak. Dette gjaldt naturlig nok for kirken, som gikk fra å være et viktig samlingssted for troende, til et arnested for basiller. I en tid da de fleste gikk i kirken og der satt stuet sammen og hostet, nøs, spyttet og harket, ble det klart at å oppholde seg i kirkerommet var farlig, hvis ikke bedre sanitære forhold kom på plass. Syvende oktober i 1910 kom første offentlige bestemmelse om renhold og sanitære forhold i kirken på plass, nemlig *Bestemmelser om renhold m. v. i rikets kirker, utfærdiget ved kongelig resolution av 7de oktober 1910 i henhold til lov om kirker og kirkegaarder av 3dje august 1897 § 26, sidste led*, og den ble ikke supplert før 21de september 1934 av en ny forskrift for renhold i kirkene.

Arbeidet frem mot denne resolusjon hadde naturlig nok tatt tid. Et utkast til resolusjonen, *Udkast til Bestemmelser om Renhold i Kirker* sendt til «det kgl. Kirkedepartement», hadde allerede blitt utferdiget av direktøren for det sivile medisinalvesen (i dag, Statens helsetilsyn) Michael Holmboe i Kristi-

De kirkesøkende anmodes om ikke at spytte paa kirkens og forgangenes gulver eller paa trapperne.

Kilde: Statsarkivet i Bergen. Foto: Tom Myrvold

ania i 1905. Holmboe var utdannet psykiater, og var blant annet direktør for Rotvold asyl ved Trondheim. Senere ble han fylkeslege i Sør-Trøndelag, før han altså overtok stillingen som leder av Medicinaldirektoratet. Han var også en viktig aktør i arbeidet med en ny tuberkuloselov (1900), som var verdens første i sitt slag.

Resolusjonen fra 1910 er ganske så lik Holmboes utkast, om enn Holmboes utkast er langt mer utfyllende: Selve utkastet er på vel fire A3 sider, mens resolusjonen går over kun én. Vi finner likevel den samme oppdelingen i punkter og paragrafer, det vil si fire emner (eller punkter) som omhandles i totalt 15 underliggende paragrafer. Emnene dekker 1. Rengjøring, 2. Forholdsregler mot spyting, 3. Utluftning og 4.

Forskjellige bestemmelser.

Hva står så i resolusjonen? For det første anbefales en standard rengjøring av kirkene etter hver gudstjeneste, hvis det da ikke har vært spesielt lite folk til stede. Hva som skal vaskes av, og hvordan, gjøres det også rede for. Blant annet skal man vaske gulv, stoler og benker med våt klut:

§ 2. *Senest paa en av de nærmest efterfølgende hverdage efter avholdt gudstjeneste skal kirkens, galleriernes og forgangenes gulver samt trapperne – i den utstrækning, hvori de har været benyttet – rengjøres med vaat klut, kost eller svaber (dveil, det vil si en kost på skaft laget av garn, tauverk eller filler).*

Samtidig avtørres i fornøden utstrækning stoler, bænker og listverk i mandshøide med vaat klut.

Naar ved enkelte gudstjenester kun ganske faa mennesker har været tilstede, kan den i denne paragraf omhandlede rengjøring efter kirketilsynets nærmere bestemmelse undlates.

Den ukentlige rengjøringen av kirken er imidlertid ikke nok. Større hovedrengjøringer en eller to ganger i året er også nødvendig, og i disse større rengjøringene skal også vegger og øvrig treverk vaskes:

§ 3. *Hovedrengjøring med sæpevaskning av samtlige gulver, gallerier, fast og løst inventar foretages:*

a) mindst to ganger aarlig i kirker med gudstjeneste hver helligdag,

b) mindst én gang aarlig i kirker med gudstjeneste hver anden helligdag eller sjeldnere.

En gang aarlig medtages i vaskningen ogsaa væggene og det øvrige træværk i den utstrækning, som forholdene tillater.

Hvidtede eller limfarvede vægger forsynes med nyt anstrøk saa ofte og i den utstrækning, som det viser sig paakrævet.

Ellers kreves det at tepper skal tas ut og bankes samtidig med hver hovedrengjøring, eller så ofte som nødvendig

(§ 4), og også ventilasjons- og varmluftskanaler samt varmekammere skal rengjøres minst én gang årlig.

At det er viktig med sunn luft vises også i resolusjonen med at dette diskuteres i hele tre paragrafer (7, 8 og 9). Dersom der ikke er på plass mekanisk dreven ventilasjon (dvs. vifte) i kirken, bør man utlufte kirken i minst en halv time før gudstjenesten. Å åpne en dør er ikke nok; helst skal man ha full gjennomtrekk ved at man også åpner vinduer eller takglugger. Etterpå bør kirken også utlufte i en halv time. Finnes der vifte, bør denne likeledes gå i en halv time før og etter hver gudstjeneste. Også andre virkemidler i sykdomsbekjempelsen foreskrives, deriblant påbudet om at der foran kirkens inngangsdører skal anbringes enten fotskrapere, dørmatter eller et lag av friskt granbar eller lignende for at de besøkende ikke drar med seg for mye skitt inn i kirkerommet (§ 10). Kirken bør også rengjøres i henhold til forskriftene etter konfirmantundervisning (§ 11) og ved andre kirkelige handlinger enn gudstjeneste (§ 12). Reglene skal dessuten alltid være oppslått i kirkens forganger eller i sakristiet (§ 13), og det var kirketilsynet sin jobb å sørge for at reglene ble overholdt (§ 15).

I selve forslaget til resolusjonen, *Udkast til Bestemmelser om Renhold i Kirker*, gis vi ytterligere informasjon som naturlig nok ikke er med i den svært skjematisk resolusjonen. Her gjør Michael Holmboe blant annet rede for hvor vanskelig det er å utarbeide forskrifter som skal passe for det han

Bestemmelser

om

renhold m. v. i rikets kirker,

utdelt ved kongelig resolusjon av 7de oktober 1910 i henhold til lov om kirker og kirkegårder av 30de august 1897 § 20, sidste led.

I. Rengjøring.

§ 1. Umiddelbart efter hver gudstjeneste skal mulige sprytkamre paa kirkenes gulver flettes.

Hvis der paa nogen sted i kirken anbringes spynebakker, skal der i disse fyltes til saage, torvstrø, hakket ester eller graner.

Saavel disses indhold som det fra gulvet opstaaede snavs skal efter hver gudstjeneste oprenses eller nedgraves, hvorfor spynebakker, spyntøtter og restere skyltes og skyllevandet slaas i kloakken, slaagen, fløset eller et jordbui.

§ 2. Sæstet paa en af de nærmest efterfølgende hverdage efter avholdt gudstjeneste skal kirkenes, galleriernes og forgangens gulver samt trapperne — i den udstrækning, hvori de har været benyttet — rengjøres med varmt vand, kost eller svaber (dvejl). Samtidig avværes i foruden udstrækning stoler, bænke og lysverk i mands-høide med varmt vand.

Naar ved enkelte gudstjenester kun ganske faa mennesker har været tilstede, kan den i disse paragraf omhandlede rengjøring efter kirkestyrets sømrene bestem-melse undlaas.

§ 3. Hovedrengjøring med særveskaling af samtlige gulver, gallerier, fast og løst inventar foretages:

a) mindst to gange særlig i kirker med gudstjeneste hver helligdag,

b) mindst én gang særlig i kirker med gudstjeneste hver anden helligdag eller sjældnere.

En gang særlig foretages i vækkelgen ogsaa søggenes og det øvrige træværk i den udstrækning, som forholdene tillader.

Hvidtøle eller limfarvede vægges forsynes med nyt anstræk saa ofte og i den udstrækning, som det viser sig påkrævet.

§ 4. Tæpper stanges og bankes samtlig med hver hovedrengjøring og ellers saa ofte, der maaske vilde sig anføvendig.

Mindst efter hver fjerde helligdag, paa hvilken kirken har været benyttet, skal tæpperne rengjøres ved urbesvælgning, efterat de i forvejen er lei dykket med vand forst bindre støvopblivning.

§ 5. Ventilations- og værmulokanaler samt værmekammer skal rengjøres mindst én gang særlig.

II. Forholdsregler mod spyting.

§ 6. Der skal paa betændende steder og særlig ved kirkenes indgang være opstaaet plakater, hvori de kirkesøknende opfordres til ikke at spyne paa kirkenes og forgangens gulver eller paa trapperne.

Hvor der findes gulvriser som dækning over luftkanaler, bør disse specielt nævnes i spyneforbøden.

III. Udluftning.

§ 7. Foran for hver gudstjeneste, om vinteren gjerne samtlig med oplyfingen, skal — forsaavidt kirken ikke er forsynet med mekanisk dreven ventilation — foretages udluftning mindst $\frac{1}{2}$ time, liden der sørges for, at der herunder kan bli frisk gjennem-træk, enten ved at dører paa meensom stider «i kirken slaas opne eller ved saage fløet med stilhed av saage vinduer eller røgsluuger.

§ 8. Efter hver gudstjeneste skal under samme foranstaaelse og paa samme maate som nævnt i § 7 udluftes mindst $\frac{1}{2}$ time.

§ 9. Hvor der er mekanisk dreven ventilation (vifte), skal denne, saafremt ikke den i §§ 7 og 8 nævnte dør- og vindudluftning foretrækkes, drøves mindst $\frac{1}{2}$ time før og mindst $\frac{1}{2}$ time efter hver gudstjeneste.

IV. Forskjellige bestemmelser.

§ 10. Foran kirkenes indgangsdører skal anbringes enten forskjæper, dørmatier eller et lag frisk graner eller lignende.

§ 11. Forsaavidt sakristier eller kirken benyttes til konfirmandundervisning, kommer reglerne om renhold i skoler av 7de juni 1902 til anvendelse i den udstrækning, som findes påkrævet og som forholdene tillader.

§ 12. Benyttes kirken paa anden maate end til gudstjeneste, skal — forsaavidt et større antal mennesker er tilstede — forholdes som foran for gudstjenester bestemt.

§ 13. En udsonepaa av disse forskrifter skal altid findes opstaaet i kirken forganger eller, hvis saadanne ikke findes, i det sakristi.

§ 14. Hvor det paa grund av særegne forhold anses tilrådelig, kan overstyret (indfirdirektionen), efterat stedsvis betersad deraf har umt sig, staaende avvikelser fra de ovenfor angivne bestemmelser. Iaaendit skal dispensationsbestemmelserne oplyses ved steds av forskrifterne som i § 13 nævnt.

§ 15. Kirkestyret har at drø omgør for, at disse regler til enhver tid blir overholdt.

M. C. Fjellmed B. Bæver A/S - Eka

Bestemmelsen om renhold i norske kirker som kom den 7de oktober 1910. Kilde: Statsarkivet i Bergen. Foto: Tom Myrvold.

kaller «høist forskjellige Forhold», nemlig bykirker paa den ene siden og avsidesliggende og lite benyttede kirker og kapeller paa landet paa den andre. Dessuten er mange av reglene allerede etterlevde i enkelte bykirker, mens der paa landet gjøres svært lite paa renholdsfronten, og renholdsforakriftene vil for disse kirkene bli en tung belastning: «I Kristiania og flere af de større Byer er efter Indberetningerne allerede nu Renholdet mere indgaende end i Utkastet foreskrevet, medens det for mange

Landskirker viser sig hittil til at være indskrænket til et Minimum. For de sidstnævnte vil vistnok derfor de foreslaaede Bestemmelser føles som en tung Byrde i Forhold til, hvad der tidligere har blitt ofret paa renholdet».

Holmboe foreslår da ogsaa at det i resolusjonen må finnes en paragraf som åpner for at der gis nødvendige dispensasjoner der hvor det trengs. Dette blir ogsaa gjennomført, ved at der i paragraf 14 i den endelige resolusjonen åpnes for at enkelte kirker, i enighet med det

lokale helseråd, kan droppe de av forskriftene som ikke er hensiktsmessige.

Spyttebakkene

Det viktigste punktet i resolusjonen av 1910 var imidlertid spytingen, nemlig å få bukt med den svært lange tradisjonen med å spytte på golvet. I resolusjonen står det at spytingen først og fremst bør opphøre, og dette skal kirkegjengerne bli minnet på ved at der på passende steder settes opp plakater som minner om at det ikke skal spyttes på kirkens og forgangens gulver eller på trappene:

§ 6. Der skal paa iøinefaldende steder og navnlig ved kirkens indgang være opslaat plakater, hvori de kirkesøkende opfordres til ikke at spytte paa kirkens og forgangenes gulver eller paa trapperne.

Hvor der findes gulvrister som dækning over lufkanaler, bør disse spesielt nævnes i spytteforbudet.

Selv om det pekes på at spyting skal unngås i kirkerommet, er det klart at utstederne av resolusjonen visste at det å få bukt med spytingen var en kamp som ville ta tid. Resolusjonen tok derfor med enda en paragraf, nemlig paragraf én, om fjerning av spyttklyser på golvet etter kirketid. Denne paragrafen tok også opp hvordan eventuelle spyttebakter som ble satt ut i et forsøk på å begrense spytingen, burde rengjøres.

Det kommer klart frem i resolusjonen at spytt faktisk er helsefarlig, da resolusjonen krever at innholdet i spyttebakkene bør destrueres etter kirketid. Dette skal skjje ved at spyttet enten brennes eller graves ned:

§ 1. Umiddelbart efter hver gudstjeneste skal mulige spyttklatter paa kirkens gulver fjernes.

Hvis der paa noget sted i kirken anbringes spyttebakter, skal der i disse fyldes litt sagmug, torvstrø, hakket ener eller granbar.

Saa vel disses indhold som det fra gulvet optørrede spyt skal efter hver gudstjeneste opbrændes eller nedgraves, hvorefter spyttebakter, spytbøtter og svabere skylles og skyllevandet slaaes i kloaken, bingen, fjøren eller et jordhul.

Spytingen i Norge var rundt 1900 en tradisjon med lange aner. Det ble for eksempel sett på som mandig å spytte tobakk hvor enn det måtte være. I det store og hele ble det spyttet over alt, både innomhus og utomhus, og også på båtene til sjøs. Mye av arbeidet for å få bukt med spytingen ble derfor rettet mot menn som ikke lenger skulle leve i den tro at det var karslig og tøft å spytte, men derimot ekkelt. Men også kvinnene kunne være til hjelp i kampen mot spytingen: De kunne lære sine sønner at det var ufjelgt å spytte, og minne de eldre karene om at dersom de ikke klarte å slutte med uhumskheten, burde de i alle fall bruke spyttebakken.



Spyttebakke fra rundt 1900. Antagelig var denne for finere folk. Allmuen brukte langt mindre kunstferdige spyttebakker. Kilde: Sobe bunny, Wikimedia commons.

I en av datidens kokebøker, *Kogebog for Land og By*, står det også at hvis mannen virkelig ønsker at kvinnen i huset skal gjøre det hyggelig for ham, burde han i det minste gå til anskaffelse av en spyttebakke og deretter sørge for å bruke den (Ødegård 1987: 61).

Kampen mot spytting tok tid, og det var ikke bare kirken som ble offer for

forordninger i kampen mot helsefarlig smitte. Forskrifter om rengjøring på offentlige steder fra samme tid som kirkeresolusjonen viser dessuten at *måten* selve renholdt skulle skje på var noenlunde den samme: I helseforskriftene for Bud herred i Møre og Romsdal fra 1915, vises det for eksempel til at der bør settes ut spyttebakker, og at bunnen på disse bør dekket med sag-

mugg eller torvstrø eller lignende. Innholdet i dem bør også destrueres, men ved å brennes eller kastes på sjøen: «Butikker og postaapnerier skal holdes rene og godt utluftet. Gulv og disker skal daglig rengjøres. Tør feining er forbudt, likesaa spyting paa gulvet. Der skal forefindes et tilstrækkelig antal rummelige spytebakker, hvis bund skal dækkes med fugtig sagmug, torvstrø eller lignende. Spytebakkene skal hver dag rengjøres og deres innhold opbrændes eller slaaes paa sjøen». Det gikk likevel opp og ned med spyttevanene til det norske folk, noe også *Medicinalrapporten* for 1910 hevder; noen steder klarer man å minske på spytingen, andre steder ikke, ja selv ikke innenfor dørene til Sundhedskommisjonen: «Spytte gjør man imidlertid uden Hensyn til tid eller Sted, i Kirker, Skoler, forsamlingslokaler, ja i selve Sundhedskommisjonen, og Spytebakker findes ikke paa disse steder». I Rindalen i Møre og Romsdal, derimot, «skal efter Sigende Spyttveanen være saagodt som ophørt; man viser også stor Forsiktighed ved Auctioner efter Tuberkuløse» (Ødegaard 1987: 60-61).

Mange av prestene er naturlig nok med på disse holdningskampanjene. En klage fra sognepresten i Sund på Sotra nedskrevet i *Meddelelser fra Den norske nationalforening mot tuberkulosen* fra 1910, viser at han tar sterk avstand spytingen, og beskriver hvordan de ekle klas(k)ene treffer gulvet midt under bønnen og hvordan det høres ut når nesen eller halsen tømmes i kirkerommet: «En saa motbydelig og sundhedsfarlig uskik som spytingen skulde ikke

finde tilhold indenfor kirkedøren. Her i kystdistriktene er det flere steds rent ilde klask efter klask midt under bønnens stilhed av spyteklaser, som falder! Lange hark og halinger, som laater gjennom hele rummet, naar næsens og halsens beholdninger hentes rikelig frem for at skjænkes til kirken! Det virker opbyggelig!».

Andre midler ser også ut til å ha blitt brukt i kampen mot spytingen. I sitt *Udkast til Bestemmelser om Renhold i Kirker* tar Holmboe opp at å skifte ut tepper med linoleum, noe flere kirker allerede har gjort, tydeligvis har gunstig effekt. Både er linoleumen lettere å holde ren enn tepper, og når spyttet ikke lenger blir oppsugd av teppet, ser det ut til at flere mennesker tenker seg om både en og to ganger før de spytter på den fine, blanke flaten: «Baade er Linoleum lettere at holde rent enn Tepper, og man har gjort den Erfaring (kfr. Udtalelse fra Tromsø Kirketilsyn), at mange tankeløse Mennesker, som finner, at de ugenert kan spytte paa et Kokusteppe, hvor Spyttet opsuges af Teppet, betænker sig paa at spytte paa en glat og blank Linoleumsflade».

Om noen av prestene var positive til forskriftene og ildsjeler for å bedre hygienens både på offentlige arenaer og i hus og heim, var det dog ikke alle kirker, og ei heller alle skoler, som umiddelbart ville ta seg utgiften med spytebakkene, selv om de kom på plass etter hvert. Andre steder var slike bakker på plass allerede før renholds-forskriftene kom i 1910. Til Sannidal kirken i Kragerø kjøpte eksempelvis

kirketilsynet allerede i 1901 inn 50 spyttbakker. Gjerne kom det spyttbakker på plass da kirken skulle renoveres: I Flekkefjordposten ble det 19de juli 1902 skrevet at det ikke lenger skulle spyttes på gulvet i Liknes kirke. Grunnen til dette var at nye benker skulle settes inn i kirken, og da ville det bli plass til spyttbakker mellom radene. Flere og flere brukte spyttbakker etter hvert som de ble sosialt aksepterte, og da spyting i seg selv mistet status som markør for mandighet, forsvant også spyttbakken ut både av offentlige bygninger og private hjem.

Alterkalken

Et annet problem når det gjaldt smittevern var alterkalken. Under nattverden drakk alle de knelende av samme kalk om de så var syke eller ikke, og delte således samme bakterier. Kampen for å bytte ut de ofte gamle og ærverdige alterkalkene var ikke den enkleste, og satt antagelig like langt inne hos både høy og lav som spytingen, men på forskjellig måte: Mens spyting var en del av sosialkulturen, var og er selve alterkalken og ritualet med å drikke «Jesu blod» en av de aller viktigste kirkelige handlingene, da vindrikkingen stadfester den troendes fellesskap med Kristus. Nattverden ble også sett

MODELLER

til enkeltkalker, godkjendt av Kirkedepartementet.

(Reproduksjon i naturlig størrelse).



Modeller av enkeltkalker til bruk i Kirken. Kilde: Statsarkivet i Bergen.
Foto: Tom Myrvold.

Om adgang til benyttelse av enkeltkalker ved nadverens utdeling.

I henhold til grundlovens festsættende paragraf er det ved kongelig resolution av 23de december 1914 bl. a. anordnet:

Ved utdelingen av nadveren skal der herefter være adgang til at benytte fælleskalk og enkeltkalker.

Før de sidste kan tages i bruk i en menighet, kræves enten, at der er fattet beslutning derom i et menighetsmøde, som paa begjæring blir at sammenkalde av sognepresten, eller at mindst 5 nadverberettigede menighetslemmer indsender skriftlig begjæring om indførelse av denne ordning.

Der skal i tilfælde være adgang til at bruke saavel fælleskalk som enkeltkalker ved utdelingen under samme nadverhandling, idet det iagttages, at vinen først skjænkes til de nadvergjester, som benytter enkeltkalk.

Kirke- og Undervisningsdepartementet bemyndiges til at godkjende nogen modeller av enkeltkalker — deres form, størrelse og stof — blandt hvilke den enkelte menighet kan vælge; dog blir herved at iagttas, at alle enkeltkalker, som brukes i samme kirke, skal være ens. Ligeledes godkjender departementet model for en vinøse — dens form, størrelse og stof — hvormed altervinen øses fra fælleskalken over i enkeltkalkene.

Enkeltkalkene og vinøsen anskaffes for kirken regning efter kirketilsynets nærmere bestemmelse, forsaavidt de ikke til-

Etter mye frem og tilbake i striden om nattverdskalken, ble det bestemt den 23de desember 1914 at det ved utdeling av nattverden skulle være mulig å benytte både felleskalk og enkeltkalker. Den hygieniske alterkalken nevnes ikke. Kilde: Statsarkivet i Bergen. Foto: Tom Myrvold

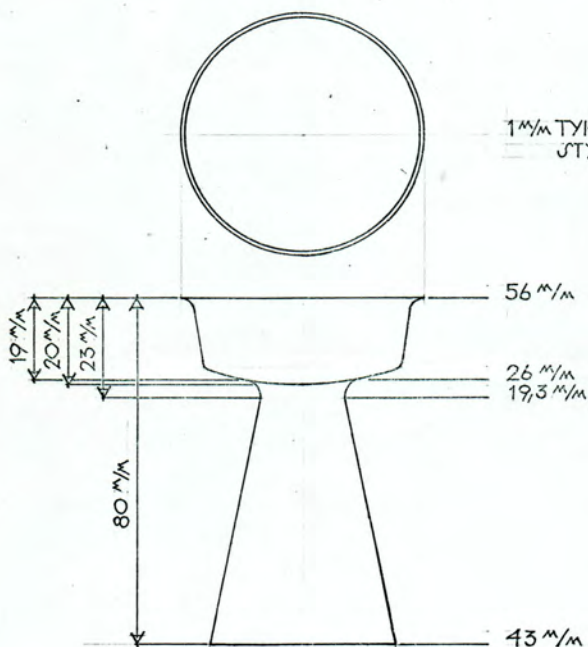

SÆRKALK . Modell godkjent i 1968.

Tegning av små alterkalker til bruk for den enkelte under nattverden. Som vi ser er kalken åtte centimeter høy. Denne modellen ble godkjent i 1968. Kilde: Statsarkivet i Bergen. Foto: Tom Myrvold.

løsninger. I et rundskriv sendt ut i april 1901 anmodet departementet geistligheten om å utvise forsiktighetsregler under nattverden og å vurdere om nattverdsvinen ble skjenket de deltagende i små begre. Massive motforestillinger

på som en form for syndsforlatelse, hvilket vil si at sognebarna nok kunne oppfatte nattverden som en frelseshandling. Problemet var bare at den frelsende handlingen for sjelen kunne være dødelig for legemet.

Problemet med at sognebarna drakk fra den samme alterkalken førte naturlig nok til diskusjoner på flere hold, og flere rundskriv gikk ut fra kirke- og undervisningsdepartementet til geistligheten for å megle frem alternative

mot en slik praksis kom tilbake fra biskopene, og dermed måtte man lete etter andre løsninger.

I et nytt rundskriv utstedt fra Den kongelige norske regjerings kirke- og undervisningsdepartement den 24de juni 1903, oppfordres det geistligheten å være mer fleksible. Altså, hvis man fortsetter å bruke kun én alterkalk, bør den dreies på etter hvert som den sirkuleres, sånn at ingen drikker fra samme sted som forgjengeren. Man bør også

tørke av kalken med en ren serviett mellom hver gang noen drikker av den, og kalken bør dessuten tørkes godt av mellom hver pulje med nattverdsgjester. Reglene er altså at: «Ved nadverdens uddeling at give kalken en liden dreining for hver altergjest, saaledes at ingen kommer til at drikke af det sted, som netop er berørt af formandens læber; at aftørre kalken med en ren serviet for hver gang, nogen har nydt den; omhyggelig at aftørre kalken for hver ny række nadverdsgjester».

Det er også viktig at presten rett før utdeling vasker hendene med såpe og tørker dem i et rent håndkle. Dessuten skal vinkanne, kalk og disk omhyggelig tørkes før de brukes, og oblater («nattverdsbrød») som har mugg på seg eller er fuktige, skal ikke benyttes. Vinrester i kalken skal også slås ut umiddelbart. I tilfeller hvor nattverdsgjestene lider av smittsomme sykdommer, bør presten rådføre seg med lederen for helserådet for å få vite hvordan han bør gå frem. Prestene blir også pålagt å sørge for at alle kirker til enhver tid er forsynt med et tilstrekkelig antall rene servietter, og at disse oppbevares på et sted hvor de ikke kan bli skitne. Prestene blir også bedt om å ikke ta opp flere nattverdsgjester enn det kalkens omfang klarer med tanke på at den ikke skal berøres av to personer på samme sted. De prestene vet har smittsomt overførbare sykdommer bør også drikke sist av kalken.

Rundskrivet fra 1903 tar også opp en annen sak, nemlig at flere bør teste ut den *hygieniske alterkalken* som er ute

på markedet. Denne ble konstruert av grosserer Theodor Møller i Danmark, og slik det fremgår av rundskrivet blir flere oppfordret til å prøve den ut og å innrapportere dens gode og dårlige sider. Ifølge rundskrivet, er den nyeste av Møllers modeller gjort ganske lik den kalken som vanligvis brukes i kirken, men den har fått satt på en krans med munnstykker slik at hver nattverdsgjest kan drikke fra et eget munnstykke. Den er også konstruert slik at det som blir til overs når nattverdsgjesten drikker sin munnfull vin ikke lander tilbake i den vinen alle drikker fra (som jo vil være tilfellet med en regulær kalk), men til et eget rom konstruert under selve kalken. Ifølge rundskrivet mente tre av de prestene som hadde oppgaven med å prøve den ut at den var grei å håndtere, mens én mente at dette ville komme seg med øvelse.

Det ble likevel påpekt visse svakheter med den nye alterkalken: For det første hadde den bare femten munnstykker, og i større kirker med mange nattverdsgjester var dette for lite. En mulig løsning på problemet, ifølge rundskrivet, ville være at kirketjeneren løper frem og tilbake for å skifte munnstykkekransen på kalken, noe som dog ikke er optimalt for utførelsen av selve seremonien. Eventuelt kunne man be om at det ble laget en lang større kalk med flere munnstykker, men denne ville antagelig bli så stor og tung i bruk at den ikke lenger ville være hensiktsmessig. Prestene som hadde utprøvd kalken klaget dessuten over at den nye modellen var det vi ville kalle uestetisk: For å klare å drikke av kalken

måtte nattverdsgjestene spise munnen, noe som resulterte i at de lagde store slurpelyder når de drakk. Og sist, men ikke minst, så kommer det frem i rapporten at den hygieniske alterkalken kanskje ikke er så hygienisk likevel: På tross av at nattverdsgjesten bestrebet seg på å tilpasse munnen til munnstykket, kom den gjerne utenfor, «saaledes at betryggelsen mod smitte antagelig er illusorisk». Likevel ble det i resolusjonen anbefalt flere kirker å prøve ut den nye alterkalken.

Synene på å bytte ut den ærverdige alterkalken med mer hygieniske løsninger, var naturlig nok delt. Den ovenfor nevnte presten i Sund på Sotra som klaget på de lange klysene som klasket i gulvet under bønner, avsluttet da også sitt innlegg i *Meddelelsen* fra 1910 med at «det er ikke med let samvittighet, man fører nadverdalkalen fra en spytters tobakksausede mund til en andens læber». For og imot ble også diskutert i avisene, blant annet i *Stavanger Aftenblad* den 27de juli 1904. Her refereres det blant annet til «en ældre kristelig interesseret Kristiania-læge» som mener at forsiktighetsreglene fra 1903 er tilstrekkelige, men at det er nødvendig at servietten som tørker av kalken er *våt* for at den skal ha noen effekt. For øvrig hevdet samme person «at hele opstyret med alterkalkens smittefare, var et udslag hos den hos os rent overhaandtagende og ofte høist ugrundede smittefrygt». Han påpekte videre at den hygieniske alterkalk var kommet fra teoretikerne, og ikke fra menighet eller prester, og at hvis man spurte de som gikk til alters om de

trodde noen hadde blitt syke av kalken eller at de av smittefrykt avholdt seg fra å gå til alters, så ville man få et enstemmig nei til svar. Dette reflekterer naturlig nok allmuens syn på nattverden som en «reddende» handling. Forfatteren av avisinnlegget konkluderer da også med at mens man venter på en ideell løsning av alterkalksaken, så bør man i mellomtiden være litt mer forsiktige med «at sprede den smittefrygt, som sommesteder legger sig rent lammende over saa mange mennesker og gjør dem nervøse og opfarende for den mindste ting».

Om selve den hygieniske alterkalken, mener derimot forfatteren at vi nok venter på bedre løsninger, og at oppfinneren kun «i nødsfald» har løst problemet med smittefaren under altergang. For å selge flere alterkalker har da også oppfinneren lovet å skjenke «Aalesunds brandlidne» etter storbrannen i januar 1904 en firedel av salgssummen for de alterkalker han selger i Norge, noe forfatteren av innlegget mener neppe fører til at det flyter spesielt mye penger nordover. Et unntak måtte være hvis ålesunderne selv så det som formålstjenlig å kjøpe inn en hygienisk alterkalk de ville få 25% rabatt på, da de likevel måtte anskaffe nye alterkalker. På sikt vet vi jo at den hygieniske alterkalken, som spyttingen, tapte i renhetskampen: Nattverdsgjestene får i dag utlevert hvert sitt vinbeger for på denne måten å unngå faren for smittsomme sykdommer under altergangen.

I dag er både spytting i kirken og hygi-

eniske alterkalker en saga blott. Det samme er spytebakkene. Munnhellet «det er som å spytte i kirken», viser at vi ikke lenger er bevisste på alle århundrene da dette var allmenn praksis. Både spyttingen og det å dele vin fra samme kalk føles også som gamle og utdaterte tradisjoner, og det samme er kanskje også tilfellet med det tanke og trosuniverset de som gjorde det, befant seg i. På den andre siden er vi i dag kvitt smittefaren med å omgi oss med spytt og dele andres drikkekar, og tenker nok like lite over at det kan være farlig å gå i kirken, som de som gikk der *før* bakteriologiens inntog.

Kilder:

Lærum, Ole Didrik Lærum. *Gamledoktoren forteller*. Bergen: Vigmostad & Bjørke, 2005.

Juvkam, Per. *Register over lover, kongelige resolusjoner, kunngjøringer og rundskriv m.v. for Den norske kirke*. Oslo: Foreningen, 1956.

Ødegård, Ottar. «Nytesmiddel i gamle dager», *Romsdal Sogelag Årsskrift*, 1987: 55-65.

Stavanger Aftenblad 1904.07.29

-*Rundskrivelse til geistligheden. Fra Den kongelige norske regjerings kirke- og undervisnings-departement. Kristiania den 24de juni 1903. Wexelsen.*

-*Udkast til Bestemmelser om Renhold i Kirker. (Til det kgl. Kirkedepartement).*

Kristiania den 28den November 1905. M. Holmboe.

-*Bestemmelser om renhold m. v. i rikets kirker, utfærdiget ved kongelig resolution av 7de oktober 1910 i henhold til lov om kirker og kirkegaarder av 3dje august 1897 § 26, sidste led.*

-*Meddelelser fra Den norske nationalforening mot tuberkulosen 1910.*

<http://portal.fagbokforlaget.no/menypunkt.cfm?id=76-283-1&mpid=4827,7413>



Gina Dahl:

Gudstjeneste på lufta- et spadestik i radio- sendingens utfordringer i de første tiår



Foto av kringkastingshuset, også kalt Radiohuset. Det ble tegnet av Nils Holter og påbegynt i 1938. Huset sto ferdig i 1950. Kilde: Wikimedia Commons.

NRK som premissleverandør

Da Norsk Rikskringkasting (NRK) ble etablert i 1933, ble all kringkasting i Norge samlet i et statlig eid selskap. Kringkastingsloven, som kom samtidig, stadfestet i §1 at NRK skulle «ha enerett til å opprette og drive stasjoner og anlegg til kringkasting av muntlige meddelelser, musikk, bilder, og lignen-

de». NRK var naturlig nok ikke den første som drev med radiosendinger på norsk jord: Allerede så tidlig som i 1925 var der private kringkasterere i byer som Oslo og Bergen, og mange var interesserte i radioen: I 1926, altså før NRK ble opprettet, hadde over 50 000 nordmenn løst radiolisens, og i 1933, det år NRK ble opprettet, hadde over

I 1923 ble det første radioprogrammet i Norden sendt fra Tryvann i Oslo. Senderen sto i nærheten av dagens tårn, som i 1962 sto ferdig for å sende kringkastingssignaler til det norske folk. Bildet er fra byggingen i 1961. Kilde: Wikimedia Commons.

130 000 løst lisens. I 1953 eide 93% av alle norske hjem et radioapparat, og svært mange var aktive lyttere: Hele 91% av alle barn mellom 7 og 12 år hørte for eksempel på «Lørdagsbarnetimen». Selve lisensavgiften ble fastsatt av Stortinget. I 1925 var den 20 kroner, og i 1959 var den 30 kroner. I dag er den, som vi vet, betraktelig høyere.

Det var to forskjellige grunner til at staten ønsket å samle radiodriften på statlige hender, en praktisk og en ideologisk. Når det gjaldt den praktiske siden av saken mente Telegrafstyret, som var en av pådriverne for å lage en større statlig kooperasjon, at det ville bremse utbyggingen av et nasjonalt radiosamband hvis utbyggingen ble liggende på forskjellige private hender. Den ideologiske siden av saken sto Kirkedepartementet som representant for ved å hevde at selve programinnholdet var et kulturpolitisk spørsmål. Helt konsist betydde dette at radioen ble vurdert å være et viktig instrument for folkeopplysning og undervisning, og at den derfor burde styres. Radioens fagdepartement skulle



derfor være Kirkedepartementet. Alleerede i 1936 ble det da også vedtatt å oppnevne en konsulent for religiøse utsendelser. Jobben tilfalt pastor Inv. B. Carlsen, som fikk ansvaret for å velge ut predikanter til andakter og gudstjenester, mens pastor Henrik Hauge ble konsulent for religiøse foredrag. I 1952 fikk NRK også sin første programsekretær med religiøse programmer som spesialområde, nemlig pastor Sigurd Lunde.

At programmene som ble tilbudt på eteren skulle være oppbyggende, vil ikke nødvendigvis si at de alle var av religiøs karakter. Musikk, for eksempel, la beslag på en god del av sendeti-

RETTELING FOR RADIOGUDSTJENESTENE

Utarbeidet i samråd med Oslo biskop

Skal en gudstjeneste i radio bli slik at flest mulig lyttere får utbytte av den, må den sikte på lytterne. Og både presten og menigheten må denne søndag innstille seg på å tjene alle disse som ikke selv er til stede i kirken. Det krever omstilling og grundig forarbeid, og ofte vil kanskje menigheten savne noe av det personlige og lokale preg som en vanlig gudstjeneste gjerne har.

Radiogudstjenestens særpreg.

Radiogudstjenesten er etter sitt innhold en vanlig menighetsgudstjeneste uten dåp, nattverd, ofring eller andre innslag som ikke egner seg for kringkasting.

Men på vesentlige punkter skiller radiogudstjenesten seg også fra en vanlig menighetsgudstjeneste og får sitt bestemte preg.

For det første henvender den seg til en langt større og mer uensartet gruppe mennesker enn menighetsgudstjenesten. I radiomenigheten finner vi mange mennesker som ellers aldri er å se i kirke eller bedehus. Radiohøgmessen har sin oppgave ikke minst overfor slike.

For det andre: Lytterne ser ikke det som foregår i kirken. Denne mangel må en søke utfylt ved at det de hører blir desto mer levende, ved at en unngår unødige pauser, og ved at ingen ledd i gudstjenesten blir trettende lange eller ensformige.

For det tredje er lytterne som regel omgitt av mange fristelser til distraksjon. Radiogudstjenesten må derfor så langt det er mulig, virke frisk og fengslende, slik at interessen for sendingen ikke blir borte.

Erfaringen har vist at radiohøgmessen ikke bør overstige fem kvarter. Vi setter derfor denne tid som maksimum, og ber om at sendingen må være helt ferdig, postludiet iberegnet senest kl. 12.15.

Salmevalget og salmesangen.

Menighetens aktive deltakelse i salmesangen er av stor betydning for radiohøgmessen. Også salmevalget betyr meget. Foruten de vanlige hensyn til sammenhengen med

Bilde av Retteling for radiogudstjeneste som ga prestene retningslinjer for hvordan man burde te seg for å høres bra ut i radio. Kilde: Statsarkivet i Bergen. Foto: Tom Myrvold.



Bilde av en av de mange utgavene av Magnus Brostrup Landstads Kirkesalmebok. Den ble ved kongelig resolusjon autorisert for bruk i 1869. Boka ble første gang utgitt i 1870, og inkluderte salmer av blant annet Martin Luther og Thomas Kingo. Nynorsk salmebok kom i 1925, og det var salmer som fantes i begge disse bøkene som Rettleiinga krevde brukt under gudstjenestene som skulle på lufta. Kilde: Statsarkivet i Bergen. Foto: Tom Myrvold.

den, men selv om man primært ønsket å sende norsk musikk, var dette vanskelig å få til: En tredjedel av musikk-sendetiden var i praksis grammofon-musikk spilt inn i utlandet. Foredrag og dramatiske fremføringer utgjorde opp imot 30% av sendetiden i 1933, mens foredrag viet til praktiske og aktuelle emner kom opp i 56%. Nyheter og aktuelle innslag opptok litt mindre enn 20% av den totale sendetiden, og gudstjenester litt mindre enn 10%.

Om enn gudstjenestene ikke opptok voldsomt mye av sendetiden, var de dog viktige som formidlere av den norske statsreligionen, den luthersk-evangeliske kristendommen. Gudstjenester kom fort på lufta, ja til og med på samisk: Julaften 1936 ble det tatt opp en samisk gudstjeneste i Polmak kirke, og dette var første gang samisk ble kringkastet i radio. Dessuten ble det holdt bibeltimer og andakter i radio, og noen av disse ble veldig popu-

lære: For eksempel utga Kjell-Petter Dahl etter det han kalte «manges oppfordringer» de bibeltimer og andakter han hadde holdt over eteren i en egen bok i 1965.

Hvordan høres bra ut på radio?

Et av formålene med radioen var å knytte landet sammen kulturelt, og viktige hendelser ble kringkastet i radio. Der det fantes kringkastere, og radioapparater, kunne man i 1929 få med seg vielsen av kronprinsesse Märtha og kronprins Olav. I radioens tidligste historie var naturlig nok det å få signalene sterke nok til at mottakerne fikk med seg programmene et viktig moment. Før sendingene kom i gang fra Finnmark kringkaster i 1934, var det for eksempel ikke alle i nordområdene som fikk inn Oslo like godt; i Karasjok klaget man blant annet på at senderen i Leningrad (St Petersburg) overdøvet lyden fra den i Oslo. Den samme Finnmark kringkaster var dessuten ofte plaget av linjebrydd det første året, gjerne opp mot førti ganger hver dag, og selv etter krigen fikk enkelte i nordområdene redusert avgift på grunn av dårlige lytterforhold, blant annet i Indre Finnmark. Tekniske problemer rammet også gudstjenestene: Vinteren 1935 ble det umulig å få gudstjenesten sendt direkte fra Vadsø kirke på lufta. I det store og hele var det å få gjengitt musikk sendt langveis fra på en skikkelig måte nokså vanskelig. Spesielt kunne de høyere tonene forsvinne, noe som førte til at man i det lokale «studio» satte på grammofonen i ste-

det.

Å komme seg på lufta var én sak, men *det å høres bra ut* når man først var der, en helt annen. Dette spørsmålet opptok de fleste som skulle ut på eteren, deriblant prestene. Et sirkulær som befinner seg ved Statsarkivet i Bergen, tar for seg nettopp problemstillingen med å høres bra ut for de der hjemme som skal lytte på. Selve sirkulæret er på fire maskinskrevne sider. Det er ikke signert og heller ikke datert, slik at vi ikke vet når det ble utformet og av hvem. Selve skrevet har som heading *RETTLEIING FOR RADIOGUDSTJENESTE Utarbeidet i samråd med Oslo biskop*, men i hvor stor utstrekning det har sirkulert, og hvem mottakerne var, vet vi heller ikke. Et gjett kan være at det ble til senest rundt 1950, da det referer til sendetiden på universitetsforedragene. Disse startet i 1926, og fikk et oppsving både på 1930-tallet og 1950-tallet da det ble mer fokus på praktisk orienterte foredrag. Serien sluttet i 1965, men ble tatt opp igjen i 1993 under tittelen P2-Akademiet.

Sirkulæret gir oss et levende bilde av utfordringene med å ta det kristne budskap på lufta, både med tanke på at selve lydgjengivelsen helst bør bli bra og at fremførelsen blir såpass «fengende» at presten klarer å holde på lytteren. Kanskje vil han også klare å tiltrekke seg nye lyttere. Blant annet skrives det i sirkulæret: «For det første henvender den (dvs. radiogudstjenesten) seg til en langt større og mer uensartet gruppe mennesker enn menighetsgudstjenesten. I radiomenighe-

ten finner vi mange mennesker som ellers aldri er å se i kirke eller bedehus. Radiohøgmessen har sin oppgave ikke minst overfor slike. For det andre: Lytterne *ser* ikke det som foregår i kirken. Denne mangel må en søke utfylt ved at det de hører blir desto mer levende, ved at en unngår unødige pauser, og ved at ingen ledd i gudstjenesten blir trettende lange eller ensformige. For det tredje er lytterne som regel omgitt av mange fristelser til distraksjon. Radiogudstjenesten må derfor så langt det er mulig, virke frisk og fengslende, slik at interessen for sendingen ikke blir borte». Vi skal i det kommende gjengi flere av instruksene som prestene blir gitt i sirkulæret, blant annet når det gjelder å få prekenen ut på lufta på en god måte.

Den gode prekenen

Skrivet som var ment for prestene som skulle på lufta inneholder flere helt konkrete formaninger. For det første bør lesningen av teksten være klar og tydelig, men ikke for langsam. For det andre bør selve prekenen ikke vare mer enn 25 minutter, da det er vanskelig å holde på lytterens interesse noe lenger: «Den lengste sammenhengende verbal-sending i radio, er universitetsforedragene som er på 25 minutter. Det har vist seg at foredrag som er lengre, ikke har maktet å holde på lytternes interesse. Altså: foredrag som ellers gjerne pleier være 45-60 minutter, må i radio skjæres ned til 25. Også når det gjelder prekenen i radio, har en gjort tilsvarende erfaringer. Av radiomessige hensyn

bør prekenen ikke vare mer enn 25 minutter, teksten iberegnet. Vi ber om at denne tid ikke overskrides. En preken virker mye lengre i radio enn den virker i kirken. Skal ofring omtales (ofringen må altså i tilfelle finne sted etter postludiet), må det skje kort og innenfor den tid som er beregnet til prekenen». Ellers minnes det om at de første setningene av prekenen er avgjørende for lytternes innstilling, og de må derfor velges med stor omhu. Heller ikke bør radioprekenen ha for mye stoff, men i stedet være enkel og klar i oppbyggingen, og gjerne med klar presisering av hovedpunktene. Det oppfordres også til at bønnen på prekestolen må være meget kort for å gjøre seg best mulig i radio. Stille bønn, derimot, bør innledes med at presten sier «La oss be en stille bønn» ettersom lytterne ikke kan se hva som foregår i kirkerommet. Stillheten, eller det som kalles «intimasjon» i skrevet, bør heller ikke vare mer enn 3 – 4 minutter.

Det er også viktig at presten husker at selv om han er på lufta, så taler til sin egen menighet: «Selv om presten må ta hensyn til lytterne, må han ikke glemme sin egen menighet. Direkte henvendelser til lytterne («Kjære lytter», «Dere som sitter ved radioen» o.likn.) bør derfor helst ikke forekomme». Sirkulæret poengterer også at prekenen ikke skal «misbrukes til åpenlys eller fordekt agitasjon og polemikk av politisk eller personlig art, eller til angrep på andre trossamfunn». På samme måte bør man også unngå «patos og preketone» da all «unatur blir forsterket ved kringkasting». Det samme gjel-

der klokkebønnen, som bør «bli lest så naturlig som mulig, uten salvelse og annen form for (igjen) unatur». Av mer praktiske hensyn, blir prestene oppfordret til å stå stille foran mikrofonen, og å tale naturlig, enkelt og tydelig. Prestene bør også passe på at de «ikke rører ved mikrofonen eller mikrofonholderen. Heller ikke bøker eller manuskript bør komme bort i mikrofonen». Prestene bør også unngå unødig kremting.

Salmesang og orgelmusikk

Skrivet poengterer at vellykket salmesang er viktig for at kringkastingen av gudstjenesten skal bli god. For det første betyr salmevalget mye, og det poengteres at alle salmer som brukes må finnes i *både* Landstad og Nynorsk Salmebok. For det andre må menigheten delta aktivt i salmesangen, og helst kunne de sangene som skal synges rimelig godt, slik at sangen ikke blir famlende: «Famlende og usikker salmesang gjør seg i dobbelt grad dårlig i radio. En kan ikke bruke bare slike salmer som lytterne kjenner. En del mindre kjente salmer må gjerne komme med. Men *menigheten* som holder gudstjenesten, må kunne synges dem godt. Særskilt gjelder dette inngangssalmen. Det har så meget å si at denne ansatsen er sterk og god». For å gjøre salmesangen enda bedre, er det dessuten lurt å invitere forskjellige kor og lignende til gudstjenesten, slik at sangen blir sterk og av god kvalitet. Kanskje bør også sangene innøves i forkant av gudstjenesten: «Vi ber om at menig-

hetsrådet innbyr menighetens forskjellige kor, ungdomsforeninger o.l. til gudstjenesten, slik at sangen kan bli frisk og god. Prest og organist bør også god tid i forveien innøve salmene og menighetssvarene med menigheten eller en større gruppe av den. Der hvor dette har vært gjort, har resultatet alltid vært godt. Men salmesangen skal være unison, ikke flerstemmig».

Det oppfordres også til at salmene ikke bør være for lange, og forklaring gis: «Ingen salme bør overstige 4 minutter, forspill iberegnet. Lange salmer virker ekstra lange i radio. Husk at de fleste lyttere ikke følger med i teksten og heller ikke er i stand til å skjelne de enkelte ord i menighetssangen». Det konstateres dessuten at heller ikke alle prester har gode stemmer, og at presten selv ikke bør «messe annet enn Gloria og velsignelsen. *Of selv disse ledd bør han bare messe hvis han er absolutt sikker som liturg*». Presten bør heller ikke delta i salmesangen eller menighetssvarene dersom han står for alteret, for dersom altermikrofonen ikke har blitt lukket, så «går prestens sang ut i eteren som en oftest lite vakker solosang».

Når det gjelder selve orgelspillet, er det viktig at dette ikke dominerer lydbildet. Mens godt orgelspill høyner sendingen, reagerer lytterne negativt hvis det tar for mye plass. Preludium og postludium bør derfor ikke vare lenger enn 2 – 3 minutter, og i det store og hele bør forspill og etterspill «innskrenkes til det minst mulige». Det er også viktig at orgelet ikke overdøver

menighetssangen. Rytmen bør dessuten «være frisk», da «seig menighetssang virker dobbelt seig i radio». Det oppfordres dessuten til at menigheten bør sitte i ro til postludiet er ferdig, ellers vil ikke orgelmusikken kunne overføres på grunn av støy. Til de kirker som er utstyrt med dårlige orgler, bes det om at det knapt brukes: «Er orglet mindre bra, henstiller vi til organisten å innskrenke orgelspillet til det minst mulige».

Det er svært lenge siden prekenene varte så lenge at man sovnet av dem for så å bli vekket av kirketjenerens kjepper. Og de religiøse sendingene over radio er på tross av samfunnets såkalte sekularisering blitt flere og mer varierte. Vi som lyttere har i dag et langt større repertoar av religiøse programmer å velge mellom. Enkelte religiøse samfunn har da også sågar sine egne radiostasjoner. Det er likevel på sin plass å huske pionerens arbeid både med å komme seg

på lufta og å lage sendinger som kunne behage lytterens ører, uansett programmets innhold.

Litteratur og linker:

Knut Lundby, 1974: *Sekularisering i Norden- studert gjennom programmer om kirke og religion i radio og tv*. Universitetet i Oslo: Institutt for presseforskning.

Egil Bakke, 2003: *Regulering av kringkasting i Norge. Hvorfor – hvordan – hva har resultatene vært?* Forskningsrapport 5/2003, Handelshøyskolen BI, Institutt for offentlige styringsformer, Senter for Medieøkonomi.

Kjell-Petter Dahl, 1965. *På bølgelengde med evangeliet. Bibeltimer og andakter i radio*. Stavanger: Nomi Forlag.

RETTLEIING FOR RADIOGUDS-TJENESTE Utarbeidet i samråd med Oslo biskop, Statsarkivet i Bergen.



http://varangermuseum.no/filestore/Avdelinger/Vads/PDF_mushefter/utst.hefteFinmarkKringkasternorsk.pdf



<http://www.fremover.no/kulturliv/article702770.ece>



<https://www.apollon.uio.no/bokanmeldelser/1995/encyklo.html>

Bergensposten er en publikasjon som har vært utgitt av Statsarkivet i Bergen siden 1998. Dette er det 37. heftet i rekken.

Ansvarlig redaktør: Yngve Nedrebø
Ansvarlig for utforming: Tom Myrvold
Trykk: Statsarkivet i Bergen
Opplag: ca. 1000
Redaksjon avsluttet: 28.februar 2014
Forsiden:

Postadresse:
Statsarkivet i Bergen
Årstadveien 22
5009 Bergen
Tlf: 55965800

epost: statsarkivet.bergen@arkivverket.no
digitalarkivet@arkivverket.no

Internett:
<http://www.arkivverket.no/bergen/om.html>
<http://www.digitalarkivet.no/>

Bergensposten.

De siste utgavene i denne serien:



Lese Bergensposten på farten?:



NR.1

mars 2014

17. ÅRGANG



STATSARKIVET I BERGEN